



TECSは一般保証3年または6万km

TOWN ACE

冷凍車 (中温冷凍車・クーリング車)
パワーリフト車



※オプション装着車



※オプション装着車



冷凍車

(中温冷凍車・クーリング車)

[8ナンバー]

トヨタ車体
冷凍機(デンソー)

- 中温(-5℃まで)クーリング(+5℃まで)の2タイプの冷凍車をご用意
- 環境に優しいポリスチレン断熱材をボディ主要部位に採用
- スマートさと力強さを演出したボディ

このような業種・積荷に!

- 冷凍魚介類 ● 調理冷凍食品 ● 冷凍めん ● 精肉類・生鮮魚介類 ● 生鮮野菜・果物
- 水産練製品 ● 惣菜 ● 生めん ● 乳製品 ● 医薬化学品 …… など

※使用温度域および使用条件などをよくお確かめください。なお、外気温・扉の開閉頻度や走行条件などによっては冷凍能力が充分発揮できないことがありますのでご注意ください。荷物を積み込む前には必ず庫内を充分冷やしてください。また、荷物はあらかじめ適温に冷やしてから積み込んでください。

※ステンレスでも薬品・塩分を含んだ積荷・海水などにより、うす錆が生じることがあります。ご使用直後、必ず水洗いなどのお手入れをしてください。



荷室内のルーフ、フロント、サイド、ドアには抗菌カラーアルミを標準装備。

(注)キズや汚れが付着した場合、抗菌作用の効果が現れないことがあります。また、お客様のご使用条件によって、抗菌作用は異なります。

Photo : 中温冷凍車(5BF-S403U-VTBCBB)
※スライド式左サイドドアは架装オプション。

荷室内寸法図 (単位: mm)

中温冷凍車

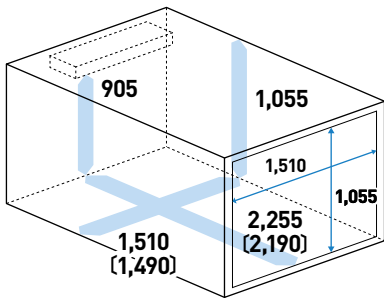

クーリング車

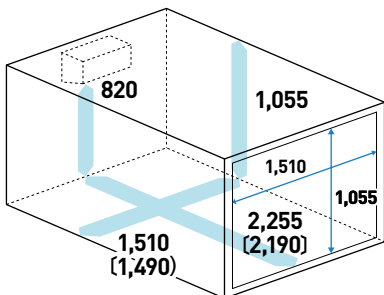

※〔 〕内の数値は、有効寸法となります。細部寸法は、部位・突起物および装着するものにより変わることがあります。詳細は販売店におたずねください。

使用温度域 (-5℃まで)

積荷	中温冷凍車		クーリング車			
	-5℃	0℃	5℃	10℃	15℃	20℃
精肉・生鮮魚介類	■	■	■			
乳製品	■	■	■	■	■	
水産練製品	■	■	■	■	■	
生鮮野菜・果物	■	■	■	■	■	
和・洋菓子	■	■	■	■	■	■

寸法図 (単位: mm)

※〔 〕内は有効寸法です。

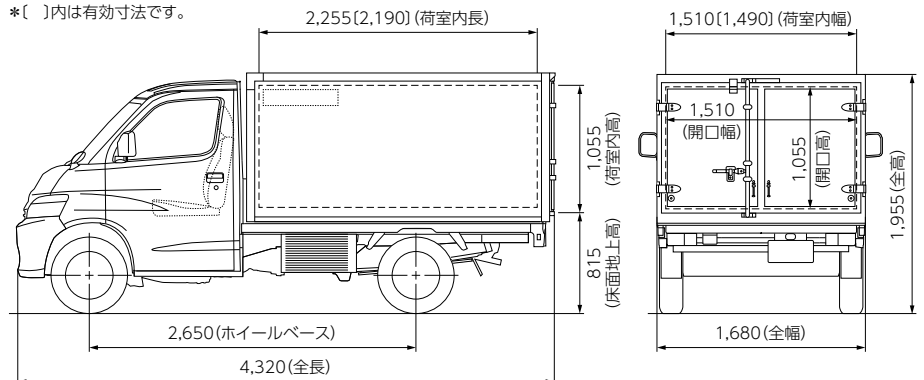

冷凍機 デンソー

- 薄型クーリングユニットを採用
中温冷凍車には荷室スペースの拡大に貢献する薄型クーリングユニットを採用しました。
- 視認性・操作性を重視したコントロールパネル
大型液晶を採用した操作性のよいタッチパネル式です。オーディオスペースに装着(1DINサイズ)されます。
※2DINナビ・オーディオの装着を希望される場合は、P4⑥の架装メーカーオプションを選択してください。



クーリングユニットの種類

薄型のクーリングユニット

冷凍車のクーリングユニットには、コンパクトなNS2タイプを採用(クーリングはCタイプ)しました。ユニット後方と左から効率よく吸気する構造で、ユニット直下の吸気スペースを確保する必要がなく、十分な積載力と優れた作業性を確保。また、ブラシレスモーター採用によりノーメンテナンスで長寿命化を実現しました。

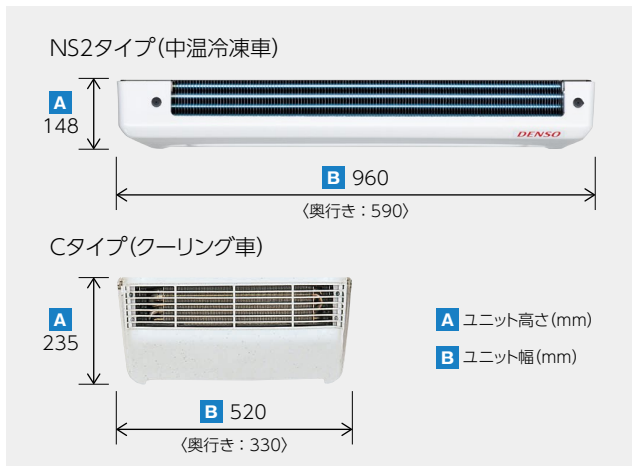

本冷凍機は、キャビン内エアコンと荷室内冷却設備を一部共用しています。そのため外気温や日射などの状況によっては、キャビン内冷房能力が低下する可能性があります。

冷凍機仕様

		中温冷凍車	クーリング車
コンデンサ		アンダーマウント型	
使用温度域		-5℃まで	+5℃まで
クーリングユニット		NS2タイプ	Cタイプ
冷凍機	冷凍能力 (荷室内温度)	1,100W (950kcal/h) (0℃)	1,050W (900kcal/h) (+10℃)
	冷房・冷凍同時運転		
使用冷媒		HFC-134a	



アンダーマウントコンデンサ

Photo: 中温冷凍車(5BF-S403U-VTBCBB)
※スライド式左サイドドアは架装オプション。

主要諸元表

		中温冷凍車		クーリング車	
駆動方式		2WD(後輪駆動方式)	4WD(4輪駆動方式)	2WD(後輪駆動方式)	4WD(4輪駆動方式)
最大積載量	kg	750	750	750	750
TECS型式		5BF-S403U-VTBCBB	5BF-S413U-VTBCBB	5BF-S403U-VTBRBB	5BF-S413U-VTBRBB
ベース車型式		5BF-S403U-NQRJFD	5BF-S413U-NQRJFD	5BF-S403U-NQRJFD	5BF-S413U-NQRJFD
トランスミッション		4A/T			
エンジン型式		2NR-VE			
車両重量	kg	1,390	1,450	1,380	1,440
車両総重量	kg	2,250	2,310	2,240	2,300
車両寸法	全長	mm 4,320			
	全幅	mm 1,680			
	全高	mm 1,955			
荷室内寸法	長	mm 2,255			
	幅	mm 1,510			
	高	mm 1,055			
床面地上高	mm	815			
タイヤサイズ	前	175/80R14 99/98N LT			
	後	175/80R14 99/98N LT			
燃料タンク容量	L	43			
乗車定員	名	2			
メーカー希望小売価格 (消費税10%)	*1	3,371,000円 *2	3,625,000円 *3	3,129,000円 *2	3,383,000円 *3
	消費税抜き	3,064,545円 *2	3,295,455円 *3	2,844,545円 *2	3,075,455円 *3

● 荷室内寸法は、最大寸法を示します。細部寸法は、部位・突起物および装着するものにより変わることがあります。詳細は販売店におたずねください。● 車両は特装車(TECS)のため、持ち込み登録となります。各諸元数値はメーカー設計値であり参考数値です。登録の際は車両の実測値が適用されます。● ボディカラーおよび内装色は撮影、印刷インキの関係で実際の色とは異なって見えることがあります。● 中温冷凍車・クーリング車(TECS)のベース車両はDX(4A/T)となり、ボディカラーはホワイト(W09)のみの設定となります。● 2019年10月1日より、自動車取得税が廃止され環境性能割が導入されました。詳しくは販売店におたずねください。● "TOWN ACE" "TECS"はトヨタ自動車(株)の商標です。
*1 沖縄地区は価格が異なります。 *2 2WDに寒冷地仕様の設定はありません。 *3 4WDには寒冷地仕様が標準装着されます。● 価格はメーカー希望小売価格(消費税10%込み)'20年6月現在のもの>で参考価格です。価格は販売店が独自に定めていますので、詳しくは各販売店におたずねください。● 価格はスペアタイヤ(車両装着タイヤ)、タイヤ交換用工具付の価格です。● 保険料、税金(除く消費税)、登録料などの諸費用は別途申し受けます。● 自動車リサイクル法の施行により、最終ページに記載のリサイクル料金が別途必要となります。

冷凍車(8ナンバー) 架装主要装備一覧表

■ 架装標準装備 ■ 架装オプション(ご注文時に申し受けます)

装備	車種	中温 冷凍車	クーリング 車
① アンダーマウントコンデンサ			
② 非常警報	非常警報ブザー		
③	ドア警告ランプ(半ドア)		
④ アルミアリブ 庫内(フロント・サイド・バック)断面m型			
⑤ 外板	白色カラーアルミパネル		
⑥ 内板	抗菌カラーアルミ		
⑦	リヤ枠ステンレス(ミガキ)		
⑧	ステンレス(フロント・サイド・バック) ※1		
⑨	ステンレス(ルーフ)		
⑩ バックドア	1本外カンヌキ左先開き		
⑪	2本外カンヌキ左先開き		
⑫	シングルハンドル内蔵式左先開き ※2		
⑬	ダブルハンドル内蔵式左先開き ※2		
⑭	左先開きから右先開きへ変更		
⑮	270°ストッパー 蓋付		
⑯	90°開きストッパー ※3		
⑰	ヒンジ・カンヌキ・ハンドル・ステンレス ※4		
⑱ サイドドア左	スライド式700mm×965mm(キー付) ※5		
⑲ カーテン	バックドア用		
⑳	サイドドア用		
㉑ リヤステップ	足掛け式		
㉒ フロア	亜鉛鋼板フラット		
㉓	ステンレスフラット		
㉔	フロアサイド水止め凸型		
㉕	フロア後部水止め凸型		
㉖	ステンレス4方立上り(300mm) ※6		
㉗ 水抜き穴	前側2個 φ27mm		
㉘ (ゴム栓付き)	後側2個 φ27mm追加		
㉙ スノコ	木製 厚さ36mm(厚さ18mm 2枚) ※7		
㉚	樹脂製 厚さ30mm		
㉛ ルームランプ	角型白熱灯(20W) 1個		
㉜	LED灯(5W) 1個に変更		
㉝ バックモニター	インナーミラータイプ (液晶モニター + カラーカメラ) ※8		
㉞ 灯具類	補助制動灯(ハイマウントストップランプ)		
㉟ その他	1DIN小物入れ ※9		
㊱	冷凍機コントロールパネル移設 ※10		

◆ 装備ナンバーに色がついているものは、写真で詳しく説明しているものです。
 ※1 サイドドア内板スチール(標準)からステンレス材に変更の場合は別途費用がかかります。
 ※2 開口寸法が狭くなります。荷室内長も短くなります。
 ※3 ピンを外して270°開くタイプです。
 ※4 外カンヌキ式バックドア装着時のみ選択できます。
 ※5 有効幅が減少します。減少幅につきましては、販売店におたずねください。
 ※6 除くサイドドア部。サイドドア内板立上りは販売店におたずねください。
 ※7 冷凍性能が若干低下します。
 ※8 シャッター付の設定はありません。
 ※9 コントロールパネルの空きスペースに装着するものです。
 (販売店装着オプションの1DINオーディオ等を装着の場合は選択不要)
 ※10 2DINナビ・オーディオの装着を希望される場合は選択してください。
 ● オプション装着により、最大積載量および荷室内有効寸法が減る場合があります。
 また、冷凍性能が若干低下することがあります。詳しくは販売店におたずねください。
 ● [架装オプション]はご注文時に申し受けます。
 メーカーの工場では装着するため、ご注文後はお受けできませんのでご了承ください。
 ● 架装オプションの保証期間は、3年または6万kmのいずれか早い方が適用されます。
 (バックモニターは除く)
 (注)バックモニターカメラの映し出す範囲は限られています。後退時は必ず直接後方を確認の上、運転してください。また、バックモニターは製造メーカーの保証期間が適用されます。

*写真には装備名以外のオプションも含まれています。詳しくは架装主要装備一覧表をご覧ください。



② 非常警報ブザー
※写真は非常警報ブザーおよびルームランプのスイッチ部です。

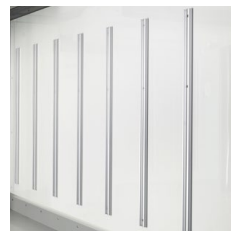

④ アルミアリブ (断面m型)



⑤ 白色カラーアルミパネル



⑩ 1本外カンヌキ 左先開きバックドア



⑫ シングルハンドル内蔵式バックドア



⑬ ダブルハンドル内蔵式バックドア



⑮ バックドア270°ストッパー 蓋付



⑯ スライド式左サイドドア



⑲ バックドア用カーテン



⑳ サイドドア用カーテン



㉑ 足掛け式リヤステップ



㉔ フロアサイド水止め凸型

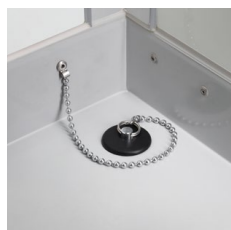

㉗ 水抜き穴 (前側)

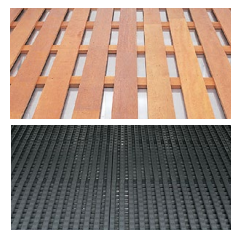

㉙ 木製スノコ



㉚ 樹脂製スノコ



㉜ LED灯



㉞ 補助制動灯 (ハイマウントストップランプ)



㊱ 冷凍機コントロールパネル移設
冷凍機コントロールパネルを移設すれば、2DINのナビ・オーディオが装着可能です。

■ 名入れ、架装の指定にご利用ください。

冷凍車(中温冷凍車・フーリング車)

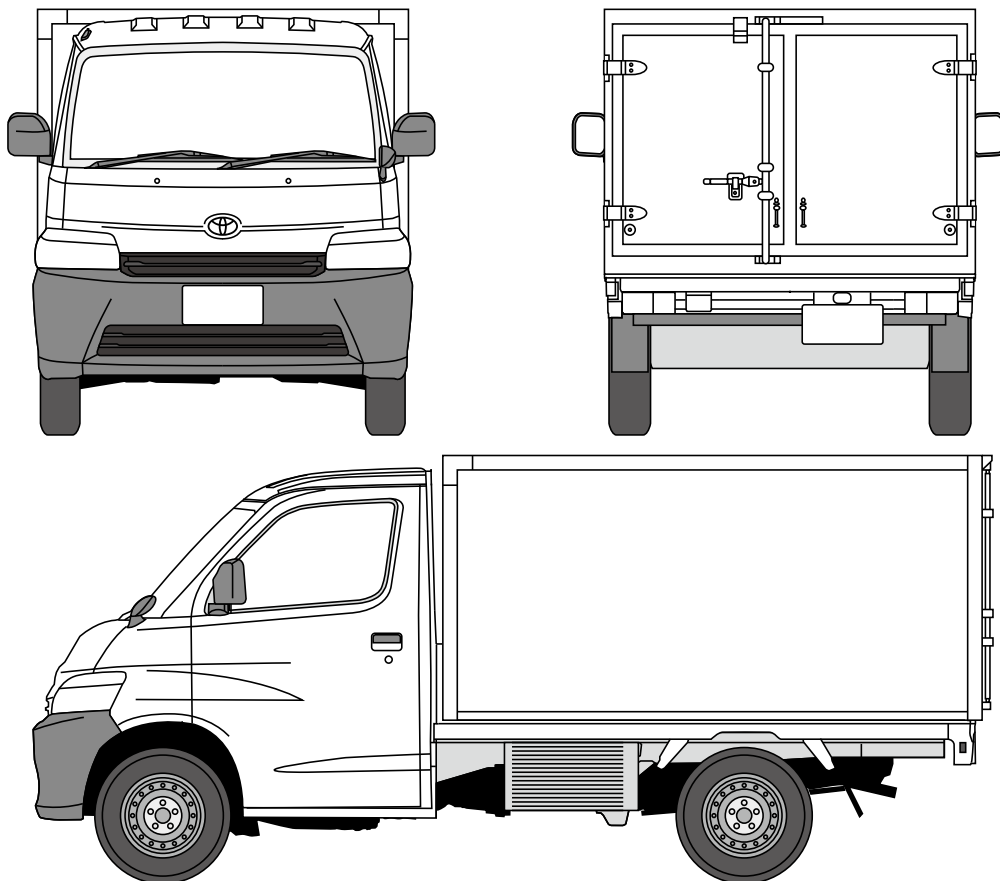

パワーリフト車

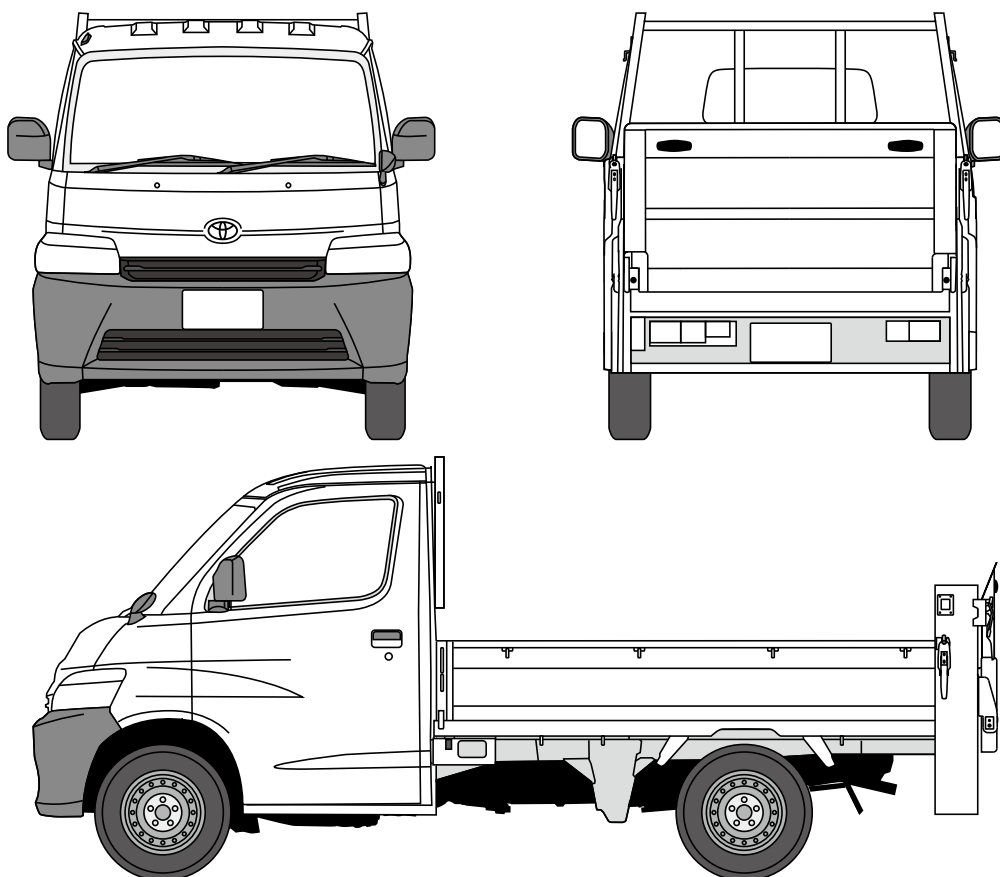

パワーリフト車

[4ナンバー]

トヨタ車体

■ 積荷の横揺れが少ない垂直昇降式

リフトが垂直に昇降し、積荷の横揺れが少ないため、背の高い重量物も安心して扱えます。

■ 現場での作業性を重視

手積み作業に最適な三方開ありで、どこからでも積み込みOK。
ゲート開閉を容易にするトーションバーも標準装備し、現場での作業効率を高めます。
また、挟み込みを防止する停止バーを標準装備。

このような業種・積荷に!

- 各種工事業
- 石材・園芸業
- 家具・インテリア配送業
- 家電配送業
- 機械・金属製品配送業 …… など

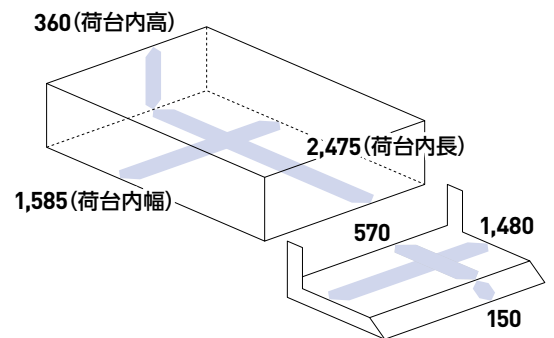

Photo : パワーリフト車(5BF-S403U-VTCABB)

リフト能力とプラットフォームの長さ



荷台内寸法図 (単位: mm)



※細部寸法は、部位・突起物および装着するものにより変わることがあります。

主要リフト仕様

	標準装備
リフト能力	400kg
プラットフォーム寸法(mm) [幅×長さ(フラット+テーパー)]	1,480×(570+150)
スイッチ	固定スイッチ
昇降時間(秒)	3~11
動力	電動モーター油圧ポンプ

寸法図 (単位: mm)

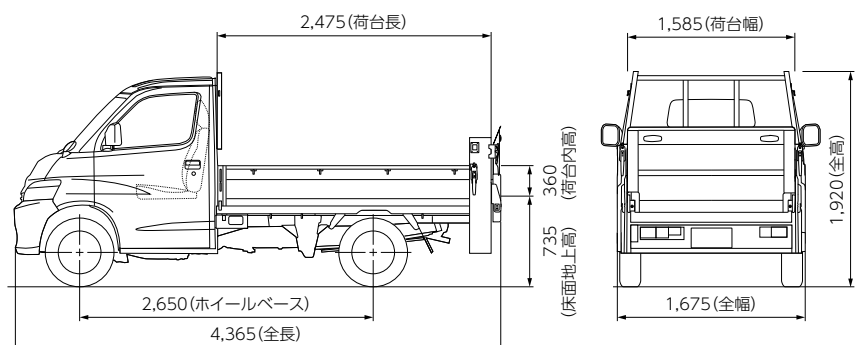

架装主要装備一覧表

■ 架装標準装備 ■ 架装オプション(ご注文時に申し受けます)

①	リフトスイッチ	キャブ内メインスイッチ	
②		固定スイッチ(車両左側)	
③		リモコンスイッチ ※1	
④		ラジコンスイッチ ※1	
⑤	プラットフォーム長さ	720mm(フラット部570mm)	
⑥	プラットフォーム	表面縞鋼板張り(板厚2.3mm) (リフト能力400kg)	
⑦		裏面クッションゴム	
⑧		裏面補強	
⑨		上昇位置変更(~30mm) ※2	
⑩		先端形状 テーパー部の長さ(150mm)	
⑪		テーパーレス ※3	
⑫		キャブ同色塗装	
⑬	パワーパッケージ(油圧発生装置)		
⑭	自動停止バー		
⑮	トーションバー		

◆ 装備ナンバーに色がついているものは、写真で詳しく説明しているものです。

※1 スwitchの追加はいずれか1種類のみ選択できます。

※2 デッキに板張りなどされる場合、リフトの調整が必要になりますので、あらかじめ販売店にご相談ください。

※3 テーパーレスにしてもプラットフォーム長さ(720mm)は変更ありません。

● オプション装着により、最大積載量および荷台内有効寸法が減る場合があります。詳しくは販売店にご相談ください。

● 「架装オプション」はご注文時に申し受けます。メーカーの工場では装着するため、ご注文後はお受けできませんのでご了承ください。

※写真には装備名以外のオプションも含まれています。詳しくは架装主要装備一覧表をご覧ください。

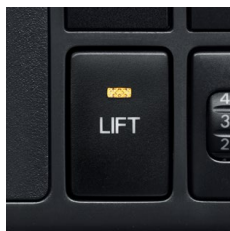

① キャブ内メインスイッチ



② 固定スイッチ



③ リモコンスイッチ

※格納箱、車両左側後方。



④ ラジコンスイッチ

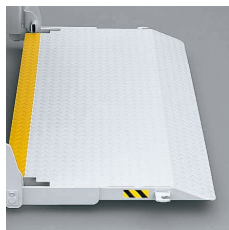

⑥ プラットホーム縞鋼板



⑧ プラットホーム裏面補強

※破線は補強部を示します。



⑬ パワーパッケージ
(油圧発生装置)



⑭ 自動停止バー

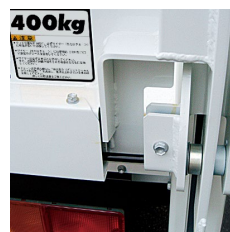

⑮ トーションバー

主要諸元表

		パワーリフト車			
駆動方式		2WD(後輪駆動方式)		4WD(4輪駆動方式)	
最大積載量	kg	750		700	
TECS型式		5BF-S403U-VTCAAA	5BF-S403U-VTCABB	5BF-S413U-VTCAAA	5BF-S413U-VTCABB
ベース車型式		5BF-S403U-TMRFJD	5BF-S403U-TQRFJD	5BF-S413U-TMRFJD	5BF-S413U-TQRFJD
トランスミッション		5M/T	4A/T	5M/T	4A/T
エンジン型式		2NR-VE			
車両重量	kg	1,340	1,350	1,400	1,410
車両総重量	kg	2,200	2,210	2,210	2,220
車両寸法		4,365			
	全長 mm	4,365			
	全幅 mm	1,675			
	全高 mm	1,920			
荷台内寸法		2,475			
	長 mm	2,475			
	幅 mm	1,585			
	高 mm	360			
床面地上高	mm	735			
タイヤサイズ		175/80R14 99/98N LT			
	前	175/80R14 99/98N LT			
	後	175/80R14 99/98N LT			
燃料タンク容量	L	43			
乗車定員	名	2			
メーカー希望小売価格 (消費税10%)	※1	2,117,000円 ※2	2,205,000円 ※2	2,371,000円 ※3	2,459,000円 ※3
	消費税抜き	1,924,545円 ※2	2,004,545円 ※2	2,155,455円 ※3	2,235,455円 ※3

● 表示寸法は、最大寸法を示します。細部寸法は、部位・突起物および装着するものにより変わることがあります。詳細は販売店におたずねください。● 車両は特装車(TECS)のため、持ち込み登録となります。各諸元数値はメーカー設計値であり参考数値です。登録の際は車両の実測値が適用されます。● ボディカラーおよび内装色は撮影、印刷インキの関係で実際の色とは異なって見えることがあります。● パワーリフト車(TECS)のベース車両はDX(5M/T・4A/T)となり、ボディカラーはホワイト(W09)のみの設定となります。● 2019年10月1日より、自動車取得税が廃止され環境性能割が導入されました。詳しくは販売店におたずねください。● "TOWN ACE" "TECS"はトヨタ自動車(株)の商標です。

※1 沖縄地区は価格が異なります。 ※2 2WDには寒冷地仕様の設定はありません。 ※3 4WDには寒冷地仕様を標準装着されます。 ● 価格はメーカー希望小売価格(消費税10%込み)'20年6月現在のもの>で参考価格です。価格は販売店が独自に定めていますので、詳しくは各販売店におたずねください。 ● 価格はスペアタイヤ(車両装着タイヤ)、タイヤ交換用工具付の価格です。 ● 保険料、税金(除消費税)、登録料などの諸費用は別途申し受けます。 ● 自動車リサイクル法の施行により、最終ページに記載のリサイクル料金が別途必要となります。

自動車リサイクル法の施行により、下表のリサイクル料金が別途必要となります。

■ リサイクル料金表 (単位：円)

※リサイクル料金は'20年6月時点の金額。

車種	リサイクル預託金				資金管理料金	合計
	シュレッダーダスト料金	エアバッグ類料金	フロン類料金	情報管理料金		
全車	3,070	1,930	1,650	130	290	7,070

※リサイクル預託金が預託済のお車を商品車として譲渡する旧所有者(譲渡人)は、車両価値部分とリサイクル預託金相当額の合計額を新所有者(譲受人)からお受け取りになることにより、リサイクル預託金の返金を受けることができます。詳しくは、取扱販売店におたずねください。

※冷凍車の荷台、パワーリフト車のテールゲート昇降機構は自動車リサイクル法対象外の架装物であり、処理費用は左記表のシュレッダーダスト料金には含まれておりません。詳しくは、取扱販売店におたずねください。

用途に合わせたオリジナル特装車も承っております。お近くの販売店へお気軽にご相談ください。

製造事業者：ダイハツ工業株式会社

架装メーカー：トヨタ車体株式会社(冷凍車/パワーリフト車)、株式会社デンソー(冷凍機)

詳しくは! <https://toyota.jp>

START YOUR IMPOSSIBLE 

このカタログに関するお問い合わせは、お近くのタウンエース取り扱い販売店または下記のお客相談センターへ
トヨタ自動車株式会社 お客相談センター 全国共通・フリーコール ☎0800-700-7700 オープン時間 365日 9:00~16:00 所在地 〒450-8711 名古屋市千川区名駅4丁目7番1号
本仕様ならびに装備は予告なく変更することがあります。(このカタログの内容は'21年6月現在のもの) ボディカラーおよび内装色は撮影、印刷インキの関係で実際の色とは異なって見えることがあります。
発進・加速はゆるやかに。エコドライブに心がけよう。

HTC11100-2106