

TOYOTA EXCELLENT CONVERSION SERIES



TECSは一般保証3年または6万km

DYNA 1.5ton Series



ドライバン

冷凍車

リフト付トラック

[View Cars](#)

2024年6月





この進化は、いっそう安心な運行と、よりクリーンな環境のために。

SAFETY

常に大きな安心とともに、ハンドルを握れるように。最先端テクノロジーの数々で支援します。

衝突回避を支援する歩行者対応のプリクラッシュセーフティをはじめ、走行安定性のサポートから、ドライバーへの警告システムまで。

事故のリスクを減らす先進の予防安全装備を搭載しました。

衝突の回避や衝突時の被害軽減をサポート

▶プリクラッシュセーフティ

(歩行者[昼夜]・自転車運転者[昼] 検知機能付衝突回避支援タイプ/ミリ波レーダー+単眼カメラ方式)

前方の車両や歩行者(昼夜)、自転車運転者(昼)をミリ波レーダーと単眼カメラで検出。警報ブザーとディスプレイ表示で衝突の可能性を知らせ、ブレーキを踏めなかった場合はプリクラッシュブレーキを作動させ、衝突回避または被害軽減をサポートします。プリクラッシュブレーキは歩行者や自転車運転者に対しては自車が約12~80km/hの速度域で作動し、たとえば、歩行者との速度差が約30km/hの場合には、衝突回避または被害軽減をサポートします。また、車両に対しては自車が約10km/h以上で作動。たとえば、停止車両に対し自車の速度が約50km/hの場合は、衝突回避または被害軽減をサポートします。

■カメラ、レーダーの検知範囲はイメージです。



昼間、自転車運転者も検知。

昼間はもちろん、夜間の歩行者も検知。



ミリ波レーダー



単眼カメラ

■道路状況、車両状態、天候状態およびドライバーの操作状態などによっては、作動しない場合があります。詳しくは取扱書をご覧ください。
■プリクラッシュセーフティはあくまで運転を支援する機能です。本機能を過信せず、必ずドライバーが責任を持って運転してください。
■数値は社内測定値。

ダイナ 1.0~1.75tは「セーフティ・サポートカー-S<ワイド>」[※]です。

セーフティ・サポートカー-S<ワイド>(サポートカー-S<ワイド>)は、政府が交通事故防止対策の一環として普及啓発しているものです。衝突被害軽減ブレーキやペダル踏み間違い時加速抑制装置など安全運転を支援する装置を搭載し、高齢者を含むすべてのドライバーの安全をサポートします。

※プリクラッシュセーフティ・前進誤発進抑制機能・低速衝突被害軽減機能・レーンディパーチャーアラート・オートマチックハイビーム装着車

■安全運転を支援する装置は、あくまで運転を支援する装置です。本機能を過信せず、必ずドライバーが責任を持って運転してください。

目視しにくい後方の安全確認をサポート

▶バックカメラ&バックモニター付インナーミラー

積荷時などに目視しにくい後方視界を確認するため、バックカメラの映像をモニター搭載のインナーミラーに映し出すシステム。後退時にはミラー左上のモニターに車両後方映像が表示され、良好な後方視認性が確保できるとともに、駐車時などには後退操作の補助として役立ちます。



バックカメラ



- カメラが映し出す範囲は限られており、実際より遠く見える場合があります。映像を過信せず、必ず車両周辺の安全を直接確認しながら運転してください。
- LED光源を使用した照明や電光掲示板などが映った場合は、映像がちらつく場合があります。使用状況により、太陽光線や照明等の直接光・反射光がモニターに入ると、モニター映像が見にくくなることがあります。

夜間の視界をより明るく保つ

▶LEDヘッドランプ

前方を明るく照射しながら、省電力に寄与するLEDヘッドランプをハイビームとロービームに採用。側方への配光が拡大され、優れた視認性を確保しています。また、先行車・対向車への眩惑防止に配慮し、車両姿勢の変化に応じて射角を調整できるヘッドランプレベリング機能も装備しています。



ヘッドランプレベリングスイッチ

ヘッドライトの点灯忘れ、消し忘れを防止

▶コンライト(ライト自動点灯・消灯システム)

車外の明るさに応じてヘッドランプなどをオートで点灯・消灯。夕暮れ時やトンネルの続く山道などで便利です。

車線逸脱の可能性をドライバーに伝える

▶レーンディパーチャーアラート

道路上の白線(黄線)を単眼カメラで認識。ドライバーがウインカー操作を行わずに車線を逸脱した場合、警告ランプの点滅とブザーによる警報で注意を喚起します。



- 本システムは直線またはR250m以上のカーブを自車速度約60km/h超で走行時に作動。タイヤ外側の逸脱量が約0.3m以内で警報が出ます。
- 本システムは道路状況、車両状態および天候状態などによっては、ご使用になれない場合があります。詳しくは取扱書をご覧ください。
- レーンディパーチャーアラートはあくまで運転補助機能です。本機能を過信せず、必ずドライバーが責任を持って運転してください。



アクセルを踏み間違えても衝突回避を支援 ▶前進誤発進抑制機能

コンビニなどの壁面ガラスもしっかり検知するソナーセンサーを車両前方に装備。10km/h以下の速度で前方の障害物を検知するとディスプレイ表示と警報音でドライバーに注意を喚起し、アクセルの踏み間違えによる衝突回避を支援します。



低速(10km/h以下)走行での衝突回避を支援 ▶低速衝突被害軽減機能

停車中にブレーキが緩んで車が動き出しても、前方の障害物を検知するとドライバーに注意を喚起。さらに距離が縮まるとエンジンの出力制御とブレーキ制御により衝突回避を支援します。



接近する障害物を検知してアラートでお知らせ

▶クリアランスソナー

前方障害物との距離が近づくと従い警報音が断続音から連続音に変化。ディスプレイ表示とともにドライバーに知らせます。



クリアランスソナー表示



■クリアランスソナーの検知範囲はイメージです。

- 前進誤発進抑制機能・低速衝突被害軽減機能は衝突被害軽減ブレーキが働くシステムですが、必ず止まることを約束するものではありません。
- 道路状況、車両状態および天候状態等によっては作動しない場合があります。また、衝突の可能性がなくてもシステムが作動する場合もあります。詳しくは取扱書をご覧ください。
- 安全運転を行う責任は運転者にあります。常に周囲の状況を把握し、安全運転に努めてください。
- ソナーの検知範囲、作動速度には限界があります。必ず車両周辺の安全を確認しながら運転してください。
- 運転者自身で前進誤発進抑制機能・低速衝突被害軽減機能の衝突被害軽減ブレーキ制御を試すことはおやめください。

滑りやすい路面などで走行安定性を確保

▶VSC^{※1}[車両安定制御システム] & TRC^{※2}[トラクションコントロール]

VSCは、滑りやすい路面などで車両の横滑りをセンサーが感知し、各輪のブレーキとエンジン出力を制御することで車両の安定性を確保します。TRCは、滑りやすい路面での発進・加速時に駆動輪の空転を抑え適切な駆動力を確保して加速中の直進性、車両安定性をサポートします。

[VSC作動イメージ図]



※1.VSC: Vehicle Stability Control ※2.TRC: Traction Control

積載状態に応じて、ブレーキを最適制御

▶EBD^{※3}[電子制動力配分制御]機能付ABS^{※4}

制動時にタイヤのロックを防ぐABSに加え、最大積載量までの、積載状態に応じて前後輪への制動力配分を行うEBD機能を採用。後輪への荷重が少ない状態でもバランスのとれたブレーキ性能発揮に寄与します。

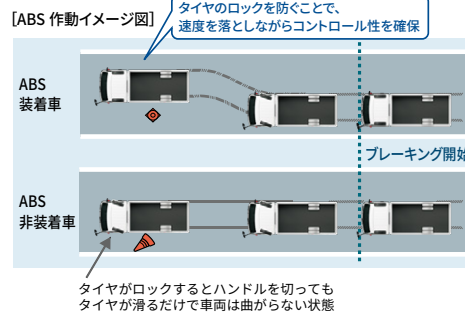

*急ブレーキは危険を回避するための反射的な行為です。それ以外は通常のブレーキ操作を行うようにしてください。
 ※3.EBD: Electronic Brake-force Distribution ※4.ABS: Anti-lock Brake System

PERFORMANCE

クリーンな環境性能と燃費性能を実現。

パワフルな出力・トルクと優れた環境/燃費性能をハイレベルに両立したエンジンをラインアップ。

Diesel Engine 2.8Lディーゼルエンジン



1GD-FTV 総排気量 2.754L

最高出力(ネット) 106kW(144PS)/3,400r.p.m.
 最大トルク(ネット) 300N・m(30.6kgf・m)/1,200~3,200r.p.m.

Gasoline Engine 2.0Lガソリンエンジン



1TR-FE 総排気量 1.998L

最高出力(ネット) 97kW(132PS)/5,600 r.p.m.
 最大トルク(ネット) 179N・m(18.3kgf・m)/4,000r.p.m.

優れた積載性と信頼性を確保、信頼のシャシー。

高さ160mmのオープンフレームを全車に採用。過酷な使用にも信頼性で応えるフレームは、高いねじり剛性も維持したうえ、振動やノイズの発生を抑えることで乗員の疲労軽減に貢献します。また、幅広い架装物に対応するため、フレーム上面をフラットに。架装上重要な寸法であるキャブバックからリアアクスル間の寸法を十分に確保しています。



写真はシングルキャブ・2WD・フルジャストロー・木製デッキ・1.6トン積・2.8Lディーゼル車。ボディカラーはホワイト<058>。■写真は合成です。



使えるワイドなバリエーション。

風雨やホコリ、日光などから積荷を守る、
TECS『バン型車』シリーズ。



<冷凍車をお選びいただくにあたってのご注意事項>

- 本カタログで紹介する冷凍車はあらかじめ冷えた積荷を一定温度で輸送するための車両で、常温の積荷を冷却や冷凍するための車両ではありません。
- 使用温度域および使用条件などをよくお確かめのうえ、車種をお選びください。なお、外気温や扉の開閉頻度、走行条件、積荷の積み方などの使用状況によっては、冷凍能力が充分発揮できないことがありますのでご注意ください。荷物を積み込む前には必ず庫内を充分冷やしてください。また、荷物をあらかじめ適温に冷やしてから積み込んでください。

バン型車 設定車型一覧表 ▶ P5

■アルミバン ▶ P6

頑強なアルミ製外板を採用。

このような業種におすすめ

バラ積み軽量貨物等の
小口配送が中心。

<架装メーカー>

(株)北村製作所
トヨタ車体(株)



※架装オプション装着車。

■冷凍車 ▶ P10

低温・中温、2タイプの冷凍車をラインアップ。

このような積荷におすすめ

- 冷凍魚介類など
- 冷凍肉・ハムなど
- 冷凍食品など
- 医薬化学品・精密機械など
- 卵・チーズ・牛乳・生ハムなど
- 精肉・鮮魚・えび・半加工品など

<架装メーカー>

トヨタ車体(株) + (株)デンソー



※架装オプション装着車。

■アルミバン 設定車型一覧表

●:設定あり

駆動	エンジン	トランスミッション	免許区分	(株)北村製作所								トヨタ車体(株)							
				[アルミバン]								[アルミバンS]							
				ジャストロー				フルジャストロー				ジャストロー				フルジャストロー			
				1.25t積	1.3t積	1.25t積	1.35t積	1.4t積	1.5t積	1.25t積	1.3t積	1.25t積	1.3t積	1.4t積	1.5t積				
2WD	ディーゼル	5MT	準中型免許*		●				●		●				●				
		6AT			●		●			●			●						
4WD	ディーゼル	5MT						●						●					
		6AT				●						●							
2WD	ガソリン	5MT	普通免許	●						●									
		6AT		●						●									
諸元表掲載ページ				▶ 諸元P9								▶ 諸元P9							

■冷凍車 設定車型一覧表

●:設定あり

駆動	エンジン	トランスミッション	免許区分	トヨタ車体(株)																											
				[低温冷凍車]														[中温冷凍車]													
				4ナンバークラス								1ナンバークラス						4ナンバークラス								1ナンバークラス					
				ジャストロー				フルジャストロー				ジャストロー		フルジャストロー				ジャストロー				フルジャストロー				ジャストロー		フルジャストロー			
				1.25t積	1.3t積	1.35t積	1.4t積	1.25t積	1.35t積	1.4t積	1.6t積	1.15t積	1.2t積	1.15t積	1.2t積	1.3t積	1.4t積	1.25t積	1.3t積	1.35t積	1.4t積	1.25t積	1.35t積	1.4t積	1.6t積	1.15t積	1.2t積	1.25t積	1.15t積	1.25t積	1.35t積
2WD	ディーゼル	5MT	準中型免許*				●				●	●			●			●			●		●					●			
		6AT				●			●		●		●			●			●			●		●			●				
4WD	ディーゼル	5MT			●				●				●			●			●								●				
		6AT			●			●				●							●							●					
2WD	ガソリン	5MT	普通免許	●							●															●					
諸元表掲載ページ				▶ 諸元P14														▶ 諸元P15													

*5トン限定準中型免許でも運転できます。 ※オプション装着や荷台架装などの結果、最大積載量が減少することがあります。詳しくは諸元表をご参照の上、販売店におたずねください。

TECS設定車型以外でのボディ架装にも対応しています。詳しくは販売店にお問い合わせください。

アルミバン

風雨やホコリ、日光から大切な積荷を守るアルミバンシリーズ。

架装メーカー：(株)北村製作所／アルミバン

- 軽量かつ剛性と耐久性に優れたアルミコルゲートバンは、雨やホコリからお客さまの大切な積荷を守り、汚れも目立ちにくいため清潔感をアピールできます。
- 作業効率を高めるテールゲートリフターを架装オプションでご用意しました。あらゆる業種に対応する、最適な荷役運搬が可能です。



車型番号

A4 Photo:アルミバンフルジャストロー(2DG-GDY231-VNABCG)

架装メーカー：トヨタ車体(株)／アルミバンS

- 荷室の外板には、清潔感とスマートさを演出するフラットな白色カラーアルミを採用。社名やイラストなども自由にデザインできます。アルミコルゲート外板も架装オプションでご用意しました。
- 樹脂材をアルミでサンドイッチした複合材を採用し、頑強で耐久性に優れたボディを実現しています。



車型番号

B6 Photo:アルミバンSフルジャストロー(2PG-GDY-281-VTADCF)

荷室内寸法(単位:mm)

	荷室内寸法(有効寸法)			リヤ開口部		車型番号
	長さ	幅	高さ	幅	高さ	
シングルキャブ	3,130	1,800	1,995 (1,970)	1,770	1,915	A1 ~ A8

荷室内寸法(単位:mm)

	荷室内寸法(有効寸法)			リヤ開口部		車型番号
	長さ	幅	高さ	幅	高さ	
シングルキャブ	3,085	1,780	1,900 (1,855)	1,750	1,815	B1 ~ B8









※表中の車型番号は主要諸元表の車型番号と対応します。また、()内の数値は、有効寸法となります。細部寸法は、部位・突起物および装着するものにより変わることがあります。詳しくは販売店におたずねください。

アルミバン

標準仕様一覧表

車種		(株)北村製作所	トヨタ車体(株)
		[アルミバン]	[アルミバンS]
外板	ルーフ	アルミ平板	アルミ平板
	フロント	アルミ平板	カラーアルミ(白)
	サイド	アルミコルゲート	カラーアルミ(白)
	バックドア	アルミ平板	カラーアルミ(白)
バックドア	形状	左先開き観音扉 	左先開き観音扉 
	ヒンジ	アルミ製3対6個	スチール製3対6個
	ロックバー	2本カンヌキ・ワンタッチロック(キー付)	2本カンヌキ・ワンタッチロック(キー付)
	270°ストッパー	あり(フタ付)	あり(フタ付)
	内張り	耐水合板	耐水合板
フロア張り	フロント	耐水合板	耐水合板
	サイド	耐水合板	耐水合板
バックドア	バックドア	ガルバニウム鋼板	ガルバニウム鋼板
	バックドア	竹集成材 	シャーマン合板 
外装	リアステップ	スチール製固定式(上面縞板張り) 	スチール製固定式(上面縞板張り) 

◇架装オプション設定

車種		(株)北村製作所	トヨタ車体(株)
		[アルミバン]	[アルミバンS]
警報装置	半ドア警告ランプ	◇	あり
	半ドア警告ブザー	—	◇
	非常警報ブザー ※写真は非常警報ブザーおよびルームランプのスイッチ部です。	別ホーン追加方式 [スイッチは庫内左後方に取付] 	別ホーン追加方式 [スイッチは庫内後方に取付] 
電装品	ルームランプ(庫内スイッチ付)	角型LED灯×1個 [ルーフ中央部に取付] 	角型白熱灯20W×1個 
	補助制動灯(ハイマウントストップランプ)	ガソリン車のみ	ガソリン車のみ
	トップマーカーランプ	LED灯(橙色)前後各1対4個 ※写真はリヤ 	LED灯(フロント橙色・リヤ黄色)前後各1対4個 ※写真はリヤ 
	サイドマーカーランプ	LED灯(黄色)前後各1対4個 	白熱灯(黄色)前後各1対4個 
	テールランプ	吊下式	吊下式
その他	リアフェンダー	スチール製	スチール製
	リヤコンビランプ 防雪ガード	あり	◇

アルミバン

架装主要装備一覧表

■架装オプションには同時装着される装備や同時装着不可となる装備があります。また、装着することにより重量や寸法が変わり、最大積載量や荷室内有効寸法が減少する場合があります。その他、取付条件が変更となる場合もありますので、下記装備一覧表の※印をご確認の上、詳細につきましては販売店におたずねください。

架装標準装備 架装オプション(架装メーカー装着)

装備	車種	アルミバン	
		(株)北村製作所 [アルミバン]	トヨタ車体(株) [アルミバンス]
1 荷室内寸法	荷室高変更	※1	
2	荷室長変更	※1※2	
3	荷室幅変更	※1	1,580mm
4 変外更板	アルミコルゲート		
5	ホワイトアルミ平板		
6	ワンタッチ式左先開き(非常用ハンドル)		
7	ワンタッチ式両先開き(埋込リンク+リフトアップハンドル)		
8	3枚ドア 外カンヌキ式(中扉右先開き)		※3
9	シャッター式		※3
10	左先開きから右先開きに変更		
11	テールゲート用はね上げドア(テールゲートリフター 選択時のみ)		
12	フォルディング式	※3	
13	上下開き(ワンタッチ式)		※1
14	90°開きストッパー	切替レバー式	ステー式※3
			
15	90°開きストッパー(簡易型) ※3	丸棒式	丸棒式
			
16	非常解除付ワンタッチキー		
17	ワンタッチスライド式 ※4		
			※1
18	イージークローザー(左スライド式ドアのみ)		※3
19	ロックバースライド式		
20	オープン式	後ヒンジ	前ヒンジ
			
21	右側に変更		
22	右側に追加		※1※4

装備	車種	アルミバン			
		(株)北村製作所 [アルミバン]	トヨタ車体(株) [アルミバンス]		
23	リヤ強化型ステップ兼用タイプ	※1			
24	サイド固定式ステップ左	スチール製編板※1	アルミ編板		
					
25	サイド固定式ステップ右	スチール製編板※1	アルミ編板		
26 ガラス	フロントパネル	中央1個・ガードあり	左右2個・ガードあり※3		
27	バックドア	左右2個・ガードあり	左右2個・ガードあり※1※3		
28	スチール製	垂鉛引き1.6mm厚	垂鉛引き1.6mm厚		
29	アルミ編板	2.0mm厚	2.5mm厚		
30	ステンレス製フラット	1.0mm厚/1.2mm厚	1.5mm厚		
31	アカシアフローリング(ニス塗り)+アンダーシート(ガルバニウム鋼板)		18mm厚		
32	アビトンフローリング+床下アンダーシート垂鉛引き鉄板	18mm厚			
33	アンダーシート	垂鉛引き鉄板	ガルバニウム鋼板		
34	水抜き穴フロント2個 ※1				
35	床レール埋込み2本	※4			
36	床レール用機器 本体1セット2本	1,000kg用※4			
37	耐水合板(ルーフ)				
38	化粧合板(フロント・サイド)				
39	化粧合板(ルーフ)				
40	荷室ガード	フロント・サイド三方 下部スチール製(垂鉛引き)	H300mm・1.6mm厚	H300mm・1.6mm厚	
					
		フロント・サイド三方 下部ステンレス製	H300mm・1.5mm厚	H350mm・1.5mm厚	
		フロント・サイド三方樹脂製 ※1	H100mm・15mm厚	H100mm・15mm厚	
43	断熱材	フロント・サイド	(+ルーフ) 25mm厚・発泡スチロール※1※2	30mm厚・スチレン	
		ルーフ	25mm厚・発泡スチロール※1	30mm厚・スチレン	
45	ベンチレーター	固定式	フロント	2個	
			サイド	2個(右前・左後)/4個(左右前後)※1	
		開閉式	フロント	1個(カバー付)	2個(カバー付)
			サイド	1個	2個(右前・左後)※1
49	リヤ	1個			

装備	車種	アルミバン	
		(株)北村製作所 [アルミバン]	トヨタ車体(株) [アルミバンス]
50	ラッシングレール(両サイド/フロント)	露出式 ※1※4	半埋込式
		埋込式 ※1※4	完全埋込式
		露出式 ※1※4	半埋込式
		埋込式 ※1※4	完全埋込式
52	ラッシングレール(両サイド/フロント)	露出式 ※1※4	半埋込式
		埋込式 ※1※4	完全埋込式
54	ラッシングベルト	バックル式	中荷重
		ラチェット式	中荷重/重荷重
56	ラッシングビーム(アルミ製角型)	壁埋込式	
		壁直付け	
57	ロープフック	壁埋込式	
		床埋込式	
59	荷室内台車固縛装置		※1
60	角型白熱灯(20W)追加		
61	LED灯に変更		
62	LED灯1個追加		
63	LED灯(高輝度)追加/変更		
64	作業灯(白熱灯35W)1個		
65	埋込式テールランプ	※1	
66	サイドマーカーランプ追加(1対2個)	LED灯	
67	路肩灯(白熱灯・1対2個)	23W	25W※1※3
68	サイドフラッシュランプ(LED灯・1対2個)	棒状	
69	電磁ドアロック	ワンタッチ式バックドア	
70	スライド式サイドドア		※3
71	垂直式リフト(リフト能力600kg)※1(ディーゼル・フルジャストローのみ)	観音扉タイプ/扉兼用タイプ	
72	半ドア警告ランプ ※1		
73	半ドア警告ブザー		※1
74	導風板	クリーム色(ウインザー-Z)	白色(標準タイプ/スタイリッシュタイプ)※1
75	導風板キャブ同色塗装		
76	大型リヤスカート		※3
77	輪止め(本体2個+搭載用ブラケット)		※1
78	タイヤチェーン掛け(1個)		※1
79	リヤコンピランプ防雪ガード		
80	積雪用ルーフ補強		
81			

※1.装着には条件があります。 ※2.同時装着される装備があります。 ※3.同時装着不可となる装備があります。 ※4.重量または寸法が変更となります。 ※5.他の機能・性能に影響があります。

●「架装オプション」はご注文時に申し受けます。
架装メーカーの工場にて装着するため、ご注文後はお受けできませんのでご了承ください。
●架装オプションの保証期間は、3年または6万kmのいずれか早いほうで適用されます。
●上記以外の架装オプションにつきましては、販売店におたずねください。

アルミバン

(株)北村製作所 主要諸元表 (乗車定員3名)

項目	アルミバン シングルキャブ							
	1ナンバー・2WD				1ナンバー・4WD			
	ジャストロー		フルジャストロー		フルジャストロー		ジャストロー	
最大積載量 (kg)	1,300	1,300	1,350	1,500	1,250	1,400	1,250	1,250
TECS型式	2DG-GDY231-VNABDE	2DG-GDY231-VNABCE	2DG-GDY231-VNABDG	2DG-GDY231-VNABCG	2DG-GDY281-VNABDF	2PG-GDY281-VNABCF	3BF-TRY230-VNABBB	3BF-TRY230-VNABAB
ベース車型式	2DG-GDY231-TGTGC	2DG-GDY231-TGMGC	2DG-GDY231-TQTKC	2DG-GDY231-TQMKC	2DG-GDY281-TQTGC	2PG-GDY281-TQMGC	3BF-TRY230-TGTEK	3BF-TRY230-TGMEK
トランスミッション	6AT	5MT	6AT	5MT	6AT	5MT	6AT	5MT
燃料消費率※ (JH25) (km/L)	10.81	9.97	10.16	9.97	11.31	11.81	—	—
(国土交通省審査値) (JH15) (km/L)	10.80	10.20	9.90	10.20	10.80	11.40	—	—
免許区分	準中型免許*		準中型免許*		準中型免許*		普通免許	
エンジンタイプ/エンジン型式	ディーゼル/1GD-FTV		ディーゼル/1GD-FTV		ディーゼル/1GD-FTV		ガソリン/1TR-FE	
エンジン出力 kW (PS)	106 (144)		106 (144)		106 (144)		97 (132)	
車両重量 (kg)	2,195	2,185	2,275	2,285	2,355	2,345	1,910	1,900
車両総重量 (kg)	3,660	3,650	3,790	3,950	3,770	3,910	3,325	3,315
車両寸法 (mm)	全長	4,895	4,895	4,895	4,895	4,895	4,895	4,895
	全幅	1,905	1,905	1,905	1,905	1,905	1,905	1,905
	全高	2,810	2,805	2,855	2,850	2,850	2,850	2,755
荷室内寸法 (mm)	長さ	3,130	3,130	3,130	3,130	3,130	3,130	3,130
	幅	1,800	1,800	1,800	1,800	1,800	1,800	1,800
(有効寸法) 高さ	1,995 (1,970)	1,995 (1,970)	1,995 (1,970)	1,995 (1,970)	1,995 (1,970)	1,995 (1,970)	1,995 (1,970)	1,995 (1,970)
床面上高 (mm)	805	800	850	845	845	845	750	750
タイヤサイズ 前/後(ダブル)	175/75R15/165R13		175/75R15/175/75R15		175/75R15/175/75R15		175/75R15/145/80R13	
燃料タンク容量(L)/使用燃料	60/軽油		60/軽油		60/軽油		60/無鉛レギュラーガソリン	
車型番号	A1	A2	A3	A4	A5	A6	A7	A8

トヨタ車体(株) 主要諸元表 (乗車定員3名)

項目	アルミバンS シングルキャブ							
	1ナンバー・2WD				1ナンバー・4WD			
	ジャストロー		フルジャストロー		フルジャストロー		ジャストロー	
最大積載量 (kg)	1,250	1,300	1,300	1,500	1,250	1,400	1,250	1,250
TECS型式	2DG-GDY231-VTADDE	2DG-GDY231-VTADCE	2DG-GDY231-VTADDDG	2DG-GDY231-VTADCG	2DG-GDY281-VTADDF	2PG-GDY281-VTADCF	3BF-TRY230-VTADBB	3BF-TRY230-VTADAB
ベース車型式	2DG-GDY231-TGTGC	2DG-GDY231-TGMGC	2DG-GDY231-TQTKC	2DG-GDY231-TQMKC	2DG-GDY281-TQTGC	2PG-GDY281-TQMGC	3BF-TRY230-TGTEK	3BF-TRY230-TGMEK
トランスミッション	6AT	5MT	6AT	5MT	6AT	5MT	6AT	5MT
燃料消費率※ (JH25) (km/L)	10.81	9.97	10.16	9.97	11.31	11.81	—	—
(国土交通省審査値) (JH15) (km/L)	10.80	10.20	9.90	10.20	10.80	11.40	—	—
免許区分	準中型免許*		準中型免許*		準中型免許*		普通免許	
エンジンタイプ/エンジン型式	ディーゼル/1GD-FTV		ディーゼル/1GD-FTV		ディーゼル/1GD-FTV		ガソリン/1TR-FE	
エンジン出力 kW (PS)	106 (144)		106 (144)		106 (144)		97 (132)	
車両重量 (kg)	2,240	2,190	2,310	2,290	2,360	2,350	1,970	1,960
車両総重量 (kg)	3,655	3,655	3,775	3,955	3,775	3,915	3,385	3,375
車両寸法 (mm)	全長	4,925	4,925	4,925	4,925	4,925	4,925	4,925
	全幅	1,890	1,890	1,890	1,890	1,890	1,890	1,890
	全高	2,720	2,720	2,745	2,745	2,745	2,745	2,700
荷室内寸法 (mm)	長さ	3,085	3,085	3,085	3,085	3,085	3,085	3,085
	幅	1,780	1,780	1,780	1,780	1,780	1,780	1,780
(有効寸法) 高さ	1,900 (1,855)	1,900 (1,855)	1,900 (1,855)	1,900 (1,855)	1,900 (1,855)	1,900 (1,855)	1,900 (1,855)	1,900 (1,855)
床面上高 (mm)	815		840		840		800	795
タイヤサイズ 前/後(ダブル)	175/75R15/165R13		175/75R15/175/75R15		175/75R15/175/75R15		175/75R15/145/80R13	
燃料タンク容量(L)/使用燃料	60/軽油		60/軽油		60/軽油		60/無鉛レギュラーガソリン	
車型番号	B1	B2	B3	B4	B5	B6	B7	B8

*5トン限定準中型免許でも運転できます。 ●表示寸法は最大寸法を示します。細部寸法は、部位・突起物および装着するものにより変わることがあります。詳しくは販売店におたずねください。

●アルミバン、アルミバンSはメーカー完成特装車 (TECS) のため、持ち込み登録となります。各諸元数値はメーカー設計値であり参考数値です。登録の際は車両の実測値が適用されます。 ●オプション装着により、車両重量、車両寸法等が変更になる場合があります。

※燃料消費率は定められた試験条件での値です。お客様の使用環境・条件 (気象、道路、渋滞、車両、乗員、積載物、整備等の状況) や運転方法 (急発進、エアコン使用等) に応じて燃料消費率は異なります。燃費値については、ベース車の数値です。

※燃料消費率のJH25モード燃費値とJH15モード燃費値は、法令に基づく標準的な諸元値および条件を用いてエンジン燃費を実測し、シミュレーション法で算出した国土交通省審査値です。JH25モード燃費値はJH15モード燃費値に対して、車両の空気抵抗やタイヤのころがり抵抗に実測値を用いた試験法で、試験で用いる「都市内走行と都市間走行の走行比率」については、走行実態の調査結果が反映された法定比率で算出した燃費値です。これらの燃費値は法令で定められたP30の燃費値計算条件の車両総重量範囲および最大積載量区分ごとの標準諸元値・車型による最終減速比およびタイヤ仕様、エアコンOFFなどの条件の下に算出しています。

寸法図 (単位:mm) 2DG-GDY231-VNABCG 車型番号 **A4**

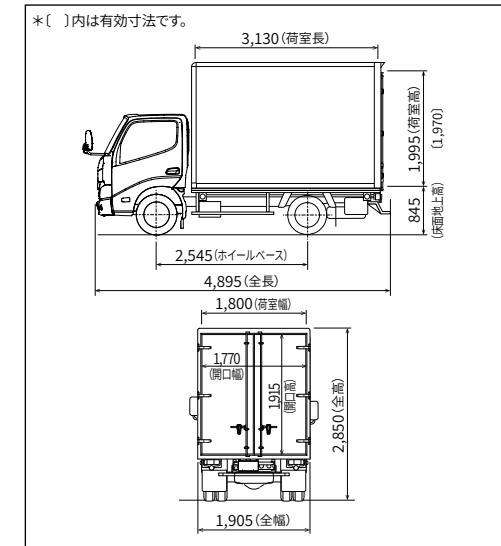

寸法図 (単位:mm) 2DG-GDY231-VTADCG 車型番号 **B4**

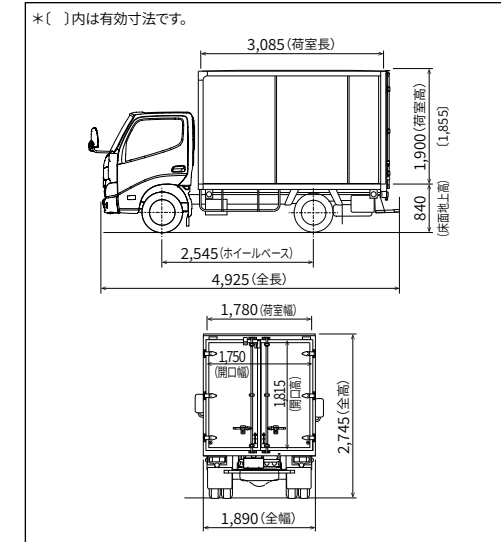

冷凍車

低温・中温、2タイプの冷凍車をご用意。

架装メーカー：トヨタ車体(株) / 冷凍機(株)デンソー

- サビにくく耐久性に優れたステンレスフラットフロア*1・ステンレスリヤ枠を採用。

荷室内には抗菌カラーアルミを標準装備し、細菌の繁殖を抑えます。

*1. ステンレスでも薬品・塩分を含んだ積荷・海水などにより、うす錆が生じることがあります。
ご使用後、必ず水洗いなどのお手入れをしてください。

- 環境に優しいポリスチレン断熱材*2をボディ主要部位に採用。

*2. 断熱材使用部位：ルーフ・フロント・サイド・フロア・バックドア



車型番号

C12 Photo:低温冷凍車(1ナンバークラス) フルジャストロー(2DG-GDY231-VTBFCG)



車型番号

C1 Photo:低温冷凍車(4ナンバークラス) ジャストロー(2DG-GDY231-VTBEDE)

低温冷凍車

(-20℃まで)

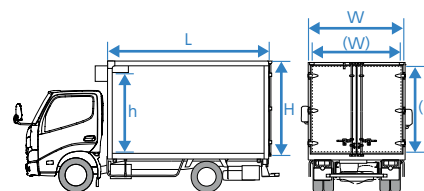

積荷	低温冷凍車				中温冷凍車				
	-20℃	-15℃	-10℃	-5℃	0℃	5℃	10℃	15℃	20℃
冷凍魚介類	■								
冷凍肉・ハム	■								
冷凍めん	■								
冷凍食品	■	■							

荷室内寸法(単位:mm)

*断熱材使用部位：フロント・サイド・ルーフ・フロア・バックドア(フロアは+10mm)

クラス	荷室内寸法(有効寸法)				リヤ開口部		ボディ仕様	車型番号	
	L	W	H	h	(W)	(H)	断熱材厚さ*		
シングルキャブ	4ナンバー☆	2,930 (2,920)	1,560 (1,540)	1,090	940	1,510	1,065	50	C1 ~ C8 C15
	1ナンバー	2,950 (2,940)	1,710 (1,690)	1,700	1,550	1,710	1,700	75	C9 ~ C14 C16

☆アンダーマウントコンデンサとなります。

中温冷凍車

(-5℃まで)

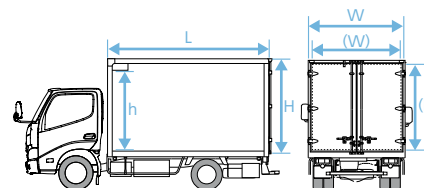

積荷	低温冷凍車				中温冷凍車				
	-20℃	-15℃	-10℃	-5℃	0℃	5℃	10℃	15℃	20℃
精肉・生鮮魚介類				■					
乳製品				■	■				
水産練製品				■	■				
生鮮野菜・果物				■	■				
和・洋菓子				■	■				

荷室内寸法(単位:mm)

*断熱材使用部位：フロント・サイド・ルーフ・フロア・バックドア(フロアは+10mm)

クラス	荷室内寸法(有効寸法)				リヤ開口部		ボディ仕様	車型番号	
	L	W	H	h	(W)	(H)	断熱材厚さ*		
シングルキャブ	4ナンバー☆	2,930 (2,920)	1,560 (1,540)	1,090	940	1,510	1,065	50	C17 ~ C20 C22 ~ C24 C31
	1ナンバー☆	3,000 (2,990)	1,760 (1,740)	1,750	1,600	1,710	1,725	50	C25 ~ C30 C32

☆アンダーマウントコンデンサとなります。

*3. 使用温度域について：外気温35℃、40km/h走行時かつ積荷の無い状態で一定時間経過後に庫内に到達できる温度を表示しています。

●使用温度域および使用条件などをよく確かめのうえ、車種をお選びください。なお、外気温や扉の開閉頻度、走行条件、積荷の積み方などの使用状況によっては、冷凍能力が充分発揮できないことがありますのでご注意ください。荷物を積み込む前には必ず庫内を充分冷やしてください。また、荷物をあらかじめ適温に冷やしてから積み込んでください。



抗菌材使用





荷室内のルーフ、フロント、サイド、バックドアには抗菌カラーアルミを標準装備。*キズや汚れが付着した場合、抗菌作用の効果が現れないことがあります。またお客様のご使用条件によって、抗菌作用は異なります



※表中の車型番号は主要諸元表の車型番号と対応します。また、()内の数値は、有効寸法となります。細部寸法は、部位・突起物および装着するものにより変わることがあります。詳しくは販売店におたずねください。

冷凍車

標準仕様一覧表

◇架装オプション設定

車種		トヨタ車体(株)	
		[低温冷凍車][中温冷凍車]	
装備		4ナンバークラス	1ナンバークラス
冷凍機		アンダーマウントコンデンサ 	[低温冷凍車] ノーズマウントコンデンサ [中温冷凍車] アンダーマウントコンデンサ 
外板	ルーフ	アルミ平板	
	フロント	カラーアルミ(白)	
	サイド	カラーアルミ(白)	
	バックドア	カラーアルミ(白)	
バックドア	形状	シングルハンドル左先開き観音扉 	ダブルハンドル左先開き観音扉 
	ヒンジ	スチール製2対4個	スチール製3対6個
	ロックバー	1本カンヌキ・ワンタッチロック(キー付)	2本カンヌキ・ワンタッチロック(キー付)
	フレーム	磨きステンレス	
	270°ストッパー	フタ付	
内板	ルーフ	抗菌カラーアルミ(白)	
	フロント	抗菌カラーアルミ(白)	
	サイド	抗菌カラーアルミ(白)	
	バックドア	抗菌カラーアルミ(白)	

車種		トヨタ車体(株)	
		[低温冷凍車][中温冷凍車]	
装備		4ナンバークラス	1ナンバークラス
フロア張り		ステンレス 	
フロアフレーム		スチール	
エアリブ		アルミ型材M型(フロント・サイド) 	
水抜き穴(ゴム栓付)		前側2個 Φ27mm	
外装	リヤステップ	スチール製足かけ式	スチール製固定式(上面縞板張り)
断熱材	ルーフ	ポリスチレンフォーム:50mm厚	[低温冷凍車] ポリスチレンフォーム:75mm厚 [中温冷凍車] ポリスチレンフォーム:50mm厚
	フロント		
	サイド		
	バックドア		
	フロア	ポリスチレンフォーム:60mm厚	[低温冷凍車] ポリスチレンフォーム:85mm厚 [中温冷凍車] ポリスチレンフォーム:60mm厚
警報装置	半ドア警告ランプ	あり	
	半ドア警告ブザー	◇	
	非常警報ブザー	別ホーン追加方式 [スイッチは庫内左後方に取付]	
電装品	ルームランプ(庫内スイッチ付)	角形白熱灯 20W×1個	
	補助制動灯(ハイマウントストップランプ)	ガンソリン車のみ	
	トップマーカーランプ	—	LED灯(フロント橙色・リヤ黄色) 前後各1対4個
	サイドマーカーランプ	—	白熱灯(黄色) 前後各1対4個

冷凍車

架装主要装備一覧表

■架装オプションには同時装着される装備や同時装着不可となる装備があります。また、装着することにより重量や寸法が変わり、最大積載量や荷室内有効寸法が減少する場合があります。その他、取付条件が変更となる場合もありますので、下記装備一覧表の※印をご確認の上、詳細につきましては販売店におたずねください。

架装オプション(架装メーカー装着)

装備	車種	[低温冷凍車][中温冷凍車]	
		トヨタ車体(株)	
		4ナンバークラス	1ナンバークラス
1	エアリフト フロント・サイド:ハット型に変更	H15mm	
2	荷室内高さ変更 ※4※5	※2	
3	荷室内長さ変更 ※4※5		
4	内板		
5	ステンレス(ルーフ)		
6	ステンレス(フロント・サイド・バック) ※1		
7	シングルハンドル内蔵式 左先開き ※4		
8	ダブルハンドル内蔵式 左先開き ※4 左先開きから右先開きに変更		
9	3枚ドア ※4		カンヌキ内蔵式 (中扉右先開き)
10	バックドア 90°開きストッパー	リンク式	ステア式※3
11	90°開きストッパー(簡易型) ※3	丸棒式	
12	非常用ハンドル ※1	内蔵式のみ	
13	サイドドア(左または左右) ワンタッチスライド式		
14	ワンタッチスライド式 ドア枠ステンレスタイプ		
15	オープン式 ドア枠ステンレスタイプ ※1 ※4 ※5		前ヒンジ
16	イージークローザー (左スライド式ドアのみ)		

装備	車種	[低温冷凍車][中温冷凍車]	
		トヨタ車体(株)	
		4ナンバークラス	1ナンバークラス
17	カーテン(バックドア用/サイドドア用)	ビニール製	
18	サイドステップ 固定式(アルミ編板)		
19	リヤステップ 折りたたみ式スチール		
20	スチール製からステンレス製に変更	足掛け式	固定式
21	固定式メッシュ		
22	キーストン	ステンレス	
23	アルミ編板 ※3		
24	ステンレス立ち上がり四方 H300mm(サイドドア部除く)		
25	フロアサイド部水止め凸型 ※3		
26	フロア後部水止め凸型 ※3		
27	ヒンジ・カンヌキ・ハンドルステンレス (バックドア・オープン式サイドドア) ※1		
28	水抜き付 後側2個追加	φ27mm/φ50mm	
29	スノコ ※1※5	[低温冷凍車]樹脂製/抗菌樹脂製 [中温冷凍車]木製/樹脂製/抗菌樹脂製	
30	ガ荷室 フロント・サイド三方 樹脂製	H100mm・15mm厚	
31	ラッシングレール ※1※4	スチール製	
32	ラッシングベルト	軽荷重・バックル式	
33	ロープフック壁埋込式		
34	荷室内台車固縛装置 ※1		

装備	車種	[低温冷凍車][中温冷凍車]		
		トヨタ車体(株)		
		4ナンバークラス	1ナンバークラス	
35	間仕切り	※1※2	固定式	固定式/移動式
	観音扉			固定式/移動式
	ソフトパネル脱着式			
36	脱臭装置	オゾン式1個	中温冷凍車のみ	
37	オゾン脱臭装置用交換触媒1セット	中温冷凍車のみ 交換目安:2年に1回		
38	ルームランプ	角型白熱灯(20W)追加		
39	LED灯に変更			
40	作業灯(白熱灯35W)1個			
41	灯台類	路肩灯(白熱灯)	低温冷凍車	1対2個・25W
42			中温冷凍車	右側1個・25W
43	バケージ ステンレスパッケージ	下記セット一覧をご覧ください		
44	装警報	半ドア警告ブザー ※1		
45	導風板(標準タイプ) ※1			白色
46	大型リヤスカート			※3
47	クーリングユニットガード			
48	輪止め(本体2個+搭載用ブラケット)			※1
49	タイヤチェーン掛け(1個)			※1
50	リヤコンビランプ防雪ガード			

43「ステンレスパッケージ」セット一覧
 ●ステンレス立ち上がり四方300mm ●フロアサイド部水止め凸型(サイドドア選択時のみ)
 ●フロア後部水止め凸型 ●ヒンジ・カンヌキ・ハンドルステンレス(バックドア) ●リヤステップステンレス製
 ●ライセンスプレートブラケットステンレス ●リヤコンビランプブラケットステンレス

※1.装着には条件があります。 ※2.同時装着される装備があります。 ※3.同時装着不可となる装備があります。
 ※4.重量または寸法が変更となります。 ※5.他の機能・性能に影響があります。

●「架装オプション」はご注文時に申し受けます。
 架装メーカーの工場では装着するため、ご注文後はお受けできませんのでご了承ください。

●架装オプションの保証期間は、3年または6万kmのいずれか早いほうで適用されます。
 ●上記以外の架装オプションにつきましては、販売店におたずねください。

冷凍機

冷凍機メーカー：(株)デンソー

- 荷室スペースの拡大に貢献する薄型クーリングユニットを採用しました。
- 除霜モード解除後、ファンが作動開始する前にエバポレータを冷却し、除霜熱が庫内に放出されるのを防止します。
- 視認性・操作性を重視したコントロールパネル。スピーディーな故障診断機能付です。
また、液晶を大型化し、表示情報量を増やしました。空調スイッチ左側に設置されます。

効率の良いクーリングユニット

ユニット上部3方向からの吸気構造のため、ユニット下部に吸気スペースを確保する必要が無く、有効積載高さが80mm増加しました。また、ブラシレスモーターとターボファンの採用により、長寿命化と風速アップも実現しました。

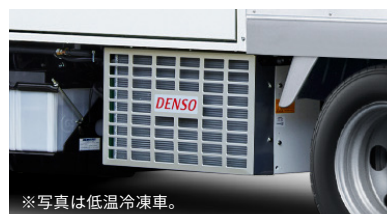
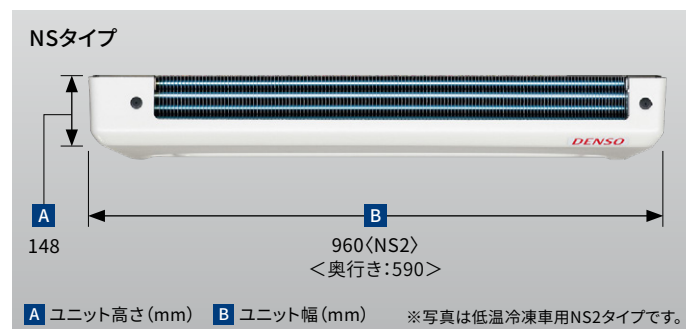

使いやすいコントロールパネル



- 視認性の良い大型液晶表示
- 操作性に配慮したスイッチ配列
- 迅速な故障診断ができる点検モード付



車型番号

C12 Photo:低温冷凍車(1ナンバークラス)フルジャストロー(2DG-GDY231-VTBFCG)

※ワンタッチスライド式左サイドドア(ドア枠ステンレスタイプ)は架装オプション。

ボディ・冷凍機仕様

※表中の車型番号は主要諸元表の車型番号と対応します。

車型番号	低温冷凍車		中温冷凍車	
	C1 ~ C8 C15	C9 ~ C14 C16	C17 ~ C20 C22 ~ C24 C31	C25 ~ C30 C32
クラス	4ナンバー	1ナンバー	4ナンバー	1ナンバー
コンデンサ	アンダーマウント型	ノーズマウント型	アンダーマウント型	
使用温度域*	-20°Cまで		-5°Cまで	
冷凍機	クーリングユニット	NS2タイプ	NS2タイプ	
	冷凍能力(荷室内温度)	2,100W (-18°C)	2,020W (0°C)	
	使用冷媒	R452A	HFC134a	

*冷凍機、冷凍車の使用温度域表示について:外気温35°Cにおいて、40km/h走行時で庫内が一定時間経過後に到達できる温度を表示しています。

● コントロールパネルでの高温域の表示は35°Cまでです。ただし、加温機能はありません。

冷凍車

トヨタ車体(株) 主要諸元表 (8ナンバー・乗車定員3名)

項目	低温冷凍車									
	シングルキャブ									
	4ナンバークラス・2WD				4ナンバークラス・4WD				1ナンバークラス・2WD	
	ジャストロー		フルジャストロー		ジャストロー		フルジャストロー		ジャストロー	
最大積載量 (kg)	1,350	1,400	1,400	1,600	1,300	1,300	1,250	1,350	1,150	1,200
TECS型式	2DG-GDY231-VTBEDE	2DG-GDY231-VTBECE	2DG-GDY231-VTBEDG	2DG-GDY231-VTBECG	2DG-GDY281-VTBEDE	2PG-GDY281-VTBECE	2DG-GDY281-VTBEDF	2PG-GDY281-VTBECF	2DG-GDY231-VTBFDE	2DG-GDY231-VTBFCE
ベース車型式	2DG-GDY231-TGTGC	2DG-GDY231-TGMGC	2DG-GDY231-TQTKC	2DG-GDY231-TQMKC	2DG-GDY281-TGTGC	2PG-GDY281-TGMGC	2DG-GDY281-TQTGC	2PG-GDY281-TQMGC	2DG-GDY231-TGTGC	2DG-GDY231-TGMGC
トランスミッション	6AT	5MT	6AT	5MT	6AT	5MT	6AT	5MT	6AT	5MT
燃料消費率※ (km/L)	10.81	9.97	10.16	9.97	11.31	11.81	11.31	11.81	10.81	9.97
(国土交通省審査値)	10.80	10.20	9.90	10.20	10.80	11.40	10.80	11.40	10.80	10.20
免許区分	準中型免許*		準中型免許*		準中型免許*		準中型免許*		準中型免許*	
エンジンタイプ/エンジン型式	ディーゼル/1GD-FTV		ディーゼル/1GD-FTV		ディーゼル/1GD-FTV		ディーゼル/1GD-FTV		ディーゼル/1GD-FTV	
エンジン出力 kW (PS)	106 (144)		106 (144)		106 (144)		106 (144)		106 (144)	
車両重量 (kg)	2,140	2,090	2,210	2,190	2,180	2,190	2,260	2,250	2,340	2,290
車両総重量 (kg)	3,655	3,655	3,775	3,955	3,645	3,655	3,675	3,765	3,655	3,655
車両寸法 (mm)	全長	4,685	4,685	4,685	4,685	4,685	4,685	4,685	4,900	4,900
	全幅	1,695	1,695	1,695	1,695	1,695	1,695	1,695	1,880	1,880
	全高	1,975	1,975	1,985	1,985	1,975	1,975	1,985	2,675	2,670
荷室内寸法 (mm)	長さ	2,930 (2,920)	2,930 (2,920)	2,930 (2,920)	2,930 (2,920)	2,930 (2,920)	2,930 (2,920)	2,930 (2,920)	2,950 (2,940)	2,950 (2,940)
	幅	1,560 (1,540)	1,560 (1,540)	1,560 (1,540)	1,560 (1,540)	1,560 (1,540)	1,560 (1,540)	1,560 (1,540)	1,710 (1,690)	1,710 (1,690)
(有効寸法) 高さ	1,090	1,090	1,090	1,090	1,090	1,090	1,090	1,090	1,700	1,700
床面地上高 (mm)	815	820	840		815		840		890	885
タイヤサイズ 前/後(ダブル)	175/75R15/165R13		175/75R15/175/75R15		175/75R15/165R13		175/75R15/175/75R15		175/75R15/165R13	
燃料タンク容量(L)/使用燃料	60/軽油		60/軽油		60/軽油		60/軽油		60/軽油	
車型番号	C1	C2	C3	C4	C5	C6	C7	C8	C9	C10

項目	低温冷凍車					
	シングルキャブ					
	1ナンバークラス・2WD		1ナンバークラス・4WD		4ナンバークラス・2WD	1ナンバークラス・2WD
	フルジャストロー		フルジャストロー		ジャストロー	
最大積載量 (kg)	1,200	1,400	1,150	1,300	1,250	1,200
TECS型式	2DG-GDY231-VTBFDD	2DG-GDY231-VTBFCD	2DG-GDY281-VTBFDF	2PG-GDY281-VTBFDF	3BF-TRY230-VTBEAB	3BF-TRY230-VTBFAB
ベース車型式	2DG-GDY231-TQTKC	2DG-GDY231-TQMKC	2DG-GDY281-TQTKC	2PG-GDY281-TQMGC	3BF-TRY230-TGMEK	3BF-TRY230-TGMEK
トランスミッション	6AT	5MT	6AT	5MT	5MT	5MT
燃料消費率※ (km/L)	10.16	9.97	11.31	11.81	—	—
(国土交通省審査値)	9.90	10.20	10.80	11.40	—	—
免許区分	準中型免許*		準中型免許*		普通免許	
エンジンタイプ/エンジン型式	ディーゼル/1GD-FTV		ディーゼル/1GD-FTV		ガソリン/1TR-FE	
エンジン出力 kW (PS)	106 (144)		106 (144)		97 (132)	
車両重量 (kg)	2,410	2,390	2,460	2,440	1,850	2,090
車両総重量 (kg)	3,775	3,955	3,775	3,905	3,265	3,455
車両寸法 (mm)	全長	4,900	4,900	4,900	4,685	4,900
	全幅	1,880	1,880	1,880	1,880	1,880
	全高	2,695	2,695	2,700	2,700	1,975
荷室内寸法 (mm)	長さ	2,950 (2,940)	2,950 (2,940)	2,950 (2,940)	2,950 (2,940)	2,950 (2,940)
	幅	1,710 (1,690)	1,710 (1,690)	1,710 (1,690)	1,710 (1,690)	1,710 (1,690)
(有効寸法) 高さ	1,700	1,700	1,700	1,700	1,090	1,700
床面地上高 (mm)	910		915		795	865
タイヤサイズ 前/後(ダブル)	175/75R15/175/75R15		175/75R15/175/75R15		175/75R15/145/80R13	
燃料タンク容量(L)/使用燃料	60/軽油		60/軽油		60/無鉛レギュラーガソリン	
車型番号	C11	C12	C13	C14	C15	C16

*5トン限定準中型免許でも運転できます。 ●表示寸法は最大寸法を示します。細部寸法は、部位・突起物および装着するものにより変わることがあります。詳しくは販売店におたずねください。

●冷凍車はメーカー完成特装車(TECS)のため、持ち込み登録となります。各諸元数値はメーカー設計値であり参考数値です。登録の際は車両の実測値が適用されます。 ●オプション装着により、車両重量、車両寸法等が変更になる場合があります。

※燃料消費率は定められた試験条件での値です。お客様の使用環境・条件(気象、道路、渋滞、車重、積載物、整備等の状況)や運転方法(急発進、エアコン使用等)に応じて燃料消費率は異なります。燃費については、ベース車の数値です。

※燃料消費率のJH25モード燃費値とJH15モード燃費値は、法令に基づく標準的な諸元値および条件を用いてエンジン燃費を実測し、シミュレーション法で算出した国土交通省審査値です。JH25モード燃費値はJH15モード燃費値に対して、車両の空気抵抗やタイヤのころがり抵抗に実測値を用いた試験法で、試験で用いる「都市内走行と都市間走行の走行比率」については、走行実態の調査結果が反映された法定比率で算出した燃費値です。これらの燃費値は法令で定められたP30の燃費計算条件の車両総重量範囲および最大積載量区分ごとの標準諸元値・車型による最終減速比およびタイヤ仕様、エアコンOFFなどの条件の下に算出しています。

寸法図(単位:mm) 2DG-GDY231-VTBFCD 車型番号 C12

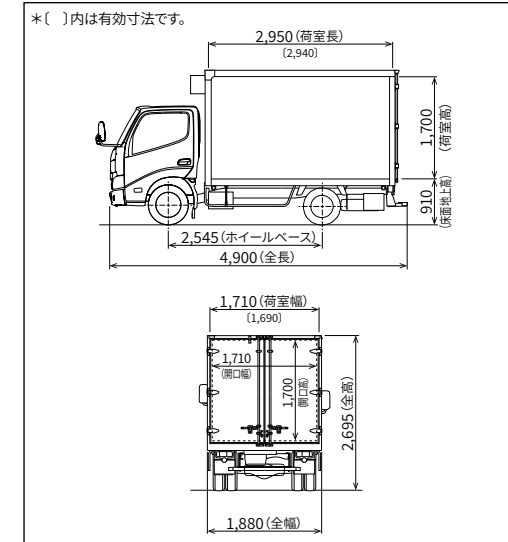

冷凍車

トヨタ車体(株) 主要諸元表 (8ナンバー・乗車定員3名)

項目	中温冷凍車									
	4ナンバークラス・2WD					1ナンバークラス・2WD				
	ジャストロー		フルジャストロー			ジャストロー		フルジャストロー		
最大積載量 (kg)	1,350	1,400	1,400	1,600	1,300	1,250	1,350	1,150	1,200	
TECS型式	2DG-GDY231-VTBCDE	2DG-GDY231-VTBCE	2DG-GDY231-VTBCDG	2DG-GDY231-VTBCCG	2PG-GDY281-VTBCCE	2DG-GDY281-VTBCDF	2PG-GDY281-VTBCCF	2DG-GDY231-VTBDE	2DG-GDY231-VTBCE	
ベース車型式	2DG-GDY231-TGTGC	2DG-GDY231-TGMGC	2DG-GDY231-TQTKC	2DG-GDY231-TQMKC	2PG-GDY281-TGMGC	2DG-GDY281-TQTGC	2PG-GDY281-TQMGC	2DG-GDY231-TGTGC	2DG-GDY231-TGMGC	
トランスミッション	6AT	5MT	6AT	5MT	5MT	6AT	5MT	6AT	5MT	
燃料消費率※ (km/L)	10.81	9.97	10.16	9.97	11.81	11.31	11.81	10.81	9.97	
(国土交通省審査値) (km/L)	10.80	10.20	9.90	10.20	11.40	10.80	11.40	10.80	10.20	
免許区分	準中型免許*		準中型免許*			準中型免許*		準中型免許*		
エンジンタイプ/エンジン型式	ディーゼル/1GD-FTV		ディーゼル/1GD-FTV			ディーゼル/1GD-FTV		ディーゼル/1GD-FTV		
エンジン出力 kW(PS)	106(144)		106(144)			106(144)		106(144)		
車両重量 (kg)	2,140	2,090	2,210	2,190	2,190	2,260	2,250	2,340	2,290	
車両総重量 (kg)	3,655	3,655	3,775	3,955	3,655	3,675	3,765	3,655	3,655	
車両寸法 (mm)	全長	4,685	4,685	4,685	4,685	4,685	4,685	4,900	4,900	
	全幅	1,695	1,695	1,695	1,695	1,695	1,695	1,880	1,880	
	全高	1,975	1,975	1,985	1,985	1,975	1,985	2,675	2,670	
荷室内寸法 (mm)	長さ	2,930(2,920)	2,930(2,920)	2,930(2,920)	2,930(2,920)	2,930(2,920)	2,930(2,920)	3,000(2,990)	3,000(2,990)	
	幅	1,560(1,540)	1,560(1,540)	1,560(1,540)	1,560(1,540)	1,560(1,540)	1,560(1,540)	1,760(1,740)	1,760(1,740)	
	高さ	1,090	1,090	1,090	1,090	1,090	1,090	1,750	1,750	
床面地上高 (mm)	810	815	840		815	840		865	860	
タイヤサイズ 前/後(ダブル)	175/75R15/165R13		175/75R15/175/75R15			175/75R15/165R13		175/75R15/165R13		
燃料タンク容量(L)/使用燃料	60/軽油		60/軽油			60/軽油		60/軽油		
車型番号	C17	C18	C19	C20	C22	C23	C24	C25	C26	

項目	中温冷凍車								
	1ナンバークラス・2WD		1ナンバークラス・4WD		4ナンバークラス・2WD		1ナンバークラス・2WD		
	フルジャストロー		フルジャストロー		ジャストロー		ジャストロー		
最大積載量 (kg)	1,250	1,400	1,150	1,350	1,250	1,250			
TECS型式	2DG-GDY231-VTBDDG	2DG-GDY231-VTBDCG	2DG-GDY281-VTBDDF	2PG-GDY281-VTBDCF	3BF-TRY230-VTBCAB	3BF-TRY230-VTBDAB			
ベース車型式	2DG-GDY231-TQTKC	2DG-GDY231-TQMKC	2DG-GDY281-TQTGC	2PG-GDY281-TQMGC	3BF-TRY230-TGMEK	3BF-TRY230-TGMEK			
トランスミッション	6AT	5MT	6AT	5MT	5MT	5MT			
燃料消費率※ (km/L)	10.16	9.97	11.31	11.81	—	—			
(国土交通省審査値) (km/L)	9.90	10.20	10.80	11.40	—	—			
免許区分	準中型免許*		準中型免許*		普通免許				
エンジンタイプ/エンジン型式	ディーゼル/1GD-FTV		ディーゼル/1GD-FTV		ガソリン/1TR-FE				
エンジン出力 kW(PS)	106(144)		106(144)		97(132)				
車両重量 (kg)	2,360	2,390	2,460	2,420	1,860	2,030			
車両総重量 (kg)	3,775	3,955	3,775	3,935	3,275	3,445			
車両寸法 (mm)	全長	4,900	4,900	4,900	4,685	4,900			
	全幅	1,880	1,880	1,880	1,880	1,880			
	全高	2,700	2,695	2,700	2,700	1,975	2,650		
荷室内寸法 (mm)	長さ	3,000(2,990)	3,000(2,990)	3,000(2,990)	3,000(2,990)	2,930(2,920)	3,000(2,990)		
	幅	1,760(1,740)	1,760(1,740)	1,760(1,740)	1,760(1,740)	1,560(1,540)	1,760(1,740)		
	高さ	1,750	1,750	1,750	1,750	1,090	1,750		
床面地上高 (mm)	890	885	890		795	840			
タイヤサイズ 前/後(ダブル)	175/75R15/175/75R15		175/75R15/175/75R15		175/75R15/145/80R13				
燃料タンク容量(L)/使用燃料	60/軽油		60/軽油		60/無鉛レギュラーガソリン				
車型番号	C27	C28	C29	C30	C31	C32			

寸法図 (単位:mm) 2DG-GDY231-VTBCCG 車型番号 C20

*〔 〕内は有効寸法です。

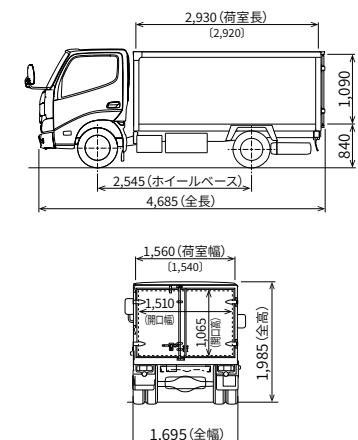

*5人限定準中型免許でも運転できます。●表示寸法は最大寸法を示します。細部寸法は、部位・突起物および装着するものにより変わることがあります。詳しくは販売店におたずねください。

●冷凍車はメーカー完成特装車(TECS)のため、持ち込み登録となります。各諸元数値はメーカー設計値であり参考数値です。登録の際は車両の実測値が適用されます。●オプション装着により、車両重量、車両寸法等が変更になる場合があります。

※燃料消費率は定められた試験条件での値です。お客様の使用環境・条件(気象、道路、渋滞、車重、乗員、積荷、整備等の状況)や運転方法(急発進、エアコン使用等)に応じて燃料消費率は異なります。燃費については、ベース車の数値です。

※燃料消費率のJH25モード燃費値とJH15モード燃費値は、法令に基づく標準的な諸元値および条件を用いてエンジン燃費を実測し、シミュレーション法で算出した国土交通省審査値です。JH25モード燃費値はJH15モード燃費値に対して、車両の空気抵抗やタイヤのころがり抵抗に実測値を用いた試験法で、試験で用いる「都市内走行と都市間走行の走行比率」については、走行実態の調査結果が反映された法定比率で算出した燃費値です。これらの燃費値は法令で定められたP30の燃費計算条件の車両総重量範囲および最大積載量区分ごとの標準諸元値・車型による最終減速およびタイヤ仕様、エアコンOFFなどの条件の下に算出しています。



使えるワイドなバリエーション。

現場作業の効率アップと負担軽減に、
TECS『リフト付トラック』シリーズ。



リフト付トラック車 設定車型一覧表 ▶ P17

■ 垂直式リフト付トラック ▶ P18

積荷の横揺れが少ない垂直式リフト。

このような業種におすすめ

背が高く重い物を
安心して積み下ろししたい。

< 架装メーカー >

極東開発工業(株)

トヨタ車体(株)



■ スイングアーム式リフト付トラック ▶ P24

かさばる積荷に最適なスイングアーム式リフト。

このような業種におすすめ

かさばる積荷を
安心して積み下ろししたい。

< 架装メーカー >

極東開発工業(株)



■ 垂直式リフト付トラック 設定車型一覧表

●:設定あり

駆動	エンジン	トランスミッション	免許区分	極東開発工業(株)														トヨタ車体(株)													
				[垂直式パワーゲート車]リフト能力600kg														[パワーリフト車]リフト能力600kg													
				シングルキャブ							ダブルキャブ							シングルキャブ						ダブルキャブ							
				スチールデッキ				木製デッキ				木製デッキ			スチールデッキ				木製デッキ			木製デッキ									
				ジャストロー				ジャストロー			フルジャストロー				フルジャストロー			ジャストロー			ジャストロー			フルジャストロー			フルジャストロー				
				1.25t積	1.35t積	1.4t積	1.45t積	1.25t積	1.35t積	1.4t積	1.45t積	1.35t積	1.4t積	1.45t積	1.6t積	1.1t積	1.2t積	1.3t積	1.35t積	1.25t積	1.3t積	1.35t積	1.4t積	1.25t積	1.35t積	1.4t積	1.45t積	1.35t積	1.4t積	1.45t積	1.6t積
2WD	ディーゼル	5MT	準中型免許*				●				●				●				●				●								●
				6AT				●				●				●					●				●						●
4WD	ディーゼル	5MT	準中型免許*		●								●						●										●		
				6AT		●										●						●								●	
2WD	ガソリン	5MT	普通免許	●				●												●											
				6AT	●				●													●									
諸元表掲載ページ				▶ 諸元P20~21														▶ 諸元P22~23													

■ スイングアーム式リフト付トラック 設定車型一覧表

●:設定あり

駆動	エンジン	トランスミッション	免許区分	極東開発工業(株)																											
				[パワーゲート車]リフト能力600kg																											
				シングルキャブ							ダブルキャブ																				
				スチールデッキ				木製デッキ				木製デッキ			スチールデッキ				木製デッキ												
				ジャストロー				ジャストロー			フルジャストロー				フルジャストロー			ジャストロー			ジャストロー										
				1.25t積	1.35t積	1.4t積	1.45t積	1.25t積	1.4t積	1.45t積	1.35t積	1.4t積	1.45t積	1.6t積	1.1t積	1.2t積	1.3t積	1.35t積	1.25t積	1.35t積	1.4t積	1.45t積	1.35t積	1.4t積	1.45t積	1.6t積					
2WD	ディーゼル	5MT	準中型免許*				●																								
				6AT				●																							
4WD	ディーゼル	5MT	準中型免許*		●																										
				6AT		●																									
2WD	ガソリン	5MT	普通免許																												
				6AT	●																										
諸元表掲載ページ				▶ 諸元P25~26																											

作業員の移動と積荷の搬送を同時にできる
ダブルキャブもご用意しています。



※写真はトヨタ車体製パワーリフト車。

*5トン限定準中型免許でも運転できます。 ※オプション装着や荷台架装などの結果、最大積載量が減少することがあります。詳しくは諸元表をご参照の上、販売店におたずねください。

TECS設定車型以外でのボディ架装にも対応しています。詳しくは販売店にお問い合わせください。

垂直式 リフト付トラック

積荷の横揺れが少なく、自動販売機など背の高い重量物の運搬に最適な垂直式リフト。

架装メーカー：極東開発工業(株)／垂直式パワーゲート車

- リフトが垂直に昇降し、積荷の横揺れが少ないため、背の高い重量物も安心して扱えます。
- 独自開発のパワーユニットをクロスメンバ内に収納することで、パワーゲート一体での品質管理が可能になり、信頼性が向上しました。
- 従来位置(車両左側リヤオーバーハング)からパワーユニットが無くなり、スッキリとした外観と、艤装部品などの取付自由度の向上を実現しました。



車型番号

E4 Photo:垂直式パワーゲート車 木製・ジャストロー(2DG-GDY231-VKCCCE)

※ロープフックの取付位置は車型により異なります。

架装メーカー：トヨタ車体(株)／パワーリフト車

- リフトが垂直に昇降し、積荷の横揺れが少ないため、背の高い重量物も安心して扱えます。
- ゲート開閉を容易にするトーションバーや挟み込みを防止する停止バーを標準装備。



車型番号

F4 Photo:パワーリフト車 木製・ジャストロー(2DG-GDY231-VTCCCE)

※ロープフックの取付位置は車型により異なります。

荷台内寸法(単位:mm)

		荷台内寸法			車型番号
		長さ	幅	高さ	
シングルキャブ	スチールデッキ	3,070	1,600	380	E1 E2 E7 E8 E13 E14
	木製デッキ	3,070	1,610	380	E3 ~ E6 E9 ~ E12 E15 E16
ダブルキャブ	木製デッキ	2,080	1,610	380	E17 ~ E20

※表中の車型番号は主要諸元表の車型番号と対応します。

リフト仕様

項目	車種	リフト能力 600kg
	昇降時間(秒)	
操作	固定式スイッチ (左側)	
プラットフォーム寸法(mm) [幅×長さ(プラットフォーム+バー部)]		1,570×850 (740+110)
動力		電動モーター 油圧ポンプ

荷台内寸法(単位:mm)

		荷台内寸法			車型番号
		長さ	幅	高さ	
シングルキャブ	スチールデッキ	3,075	1,600	380	F1 F2 F7 F8
		3,070			F13 F14
ダブルキャブ	木製デッキ	3,070	1,610	380	F3 ~ F6 F9 ~ F12
		3,065			F15 F16
ダブルキャブ	木製デッキ	2,070	1,610	380	F17 ~ F20

リフト仕様

項目	車種	リフト能力 600kg
	昇降時間(秒)	
操作	固定式スイッチ (左側)	
プラットフォーム寸法(mm) [幅×長さ(プラットフォーム+バー部)]		1,525×720 (570+150)
動力		電動モーター 油圧ポンプ

垂直式 リフト付トラック

標準仕様一覧表





◇ 架装オプション設定

車種		極東開発工業(株)	トヨタ車体(株)	
		[垂直式パワーゲート車]	[パワーリフト車]	
装備		シングルキャブ/ダブルキャブ	シングルキャブ/ダブルキャブ	
車種		スチールデッキ/木製デッキ	スチールデッキ/木製デッキ	
リフト装置	リフト能力	600kg	600kg	
	吊上げ方式	ワイヤー式	ワイヤー式	
	動力	電動モーター・油圧ポンプ	電動モーター・油圧ポンプ	
	プラットホーム寸法(mm)	長さ	850(フラット部:740+テーパー部:110)	720(フラット部:570+テーパー部:150)
		幅	1,570	1,525
	プラットホーム面材	縞鋼板 	縞鋼板 	
	プラットホーム先端	110mmテーパー付	150mmテーパー付	
	キャブ内メインスイッチ	あり	あり	
	操作スイッチ	固定式(車両左側リフト部) 	固定式(車両左側リフト部) 	
	自動停止装置	あり	あり	
	昇降時間	5~15秒	3~13秒	
リフト塗装(白、ブルー、ターコイズ) ※サイドゲート、鳥居もベース車外板色と同色		ベース車外板色同色	ベース車外板色同色	
リフト塗装(シルバー) ※サイドゲート、鳥居もベース車外板色と同色	◇		ベース車外板色同色	

架装主要装備一覧表

架装標準装備
架装オプション(架装メーカー装着)

■架装オプションには同時装着される装備や同時装着不可となる装備があります。また、装着することにより重量や寸法が変わり、最大積載量や荷室内有効寸法が減少する場合があります。その他、取付条件が変更となる場合もありますので、下記装備一覧表の※印をご確認の上、詳細につきましては販売店におたずねください。

車種		垂直式	
		極東開発工業(株) [垂直式パワーゲート車]	トヨタ車体(株) [パワーリフト車]
装備		シングルキャブ/ダブルキャブ	シングルキャブ/ダブルキャブ
車種		スチールデッキ/木製デッキ	スチールデッキ/木製デッキ
1	吊上げ用ケーブル(チェーン)		
2	フロア鋼板張り		1.6mm厚(木製デッキのみ)
3	プラットホーム長さ	850mm	リフト能力600kg
4	ホーム長さ	1,000mm	リフト能力550kg ※1※4
5	ホーム長さ	1,200mm	リフト能力350kg
6	表面平鋼板張り		3.2mm厚
7	表面アルミ縞板張り		3.0mm厚
8	裏面補強(縦2本) ※1		
9	プラットホーム	2段折れ ※3	※1
10	キャスター止	※4	ロック方法:一体型レバー式
11	先端形状変更 ※3	テーパー延長	240mm (プラットホーム長さ850mm以上選択時のみ)
12		テーパーレス(角型)	※4
13	上昇位置変更	※1	+18mmまで
14	先端導板	※3	+30mmまで
15	クッションゴム		個数は選択できます
16	プレス式ゲート	※3	幅1,570mm×長さ870mm (フラット部:740mm+テーパー部:130mm)
17	車両右側に追加		※3
18	操作スイッチ	コード式リモコン追加	
			 ※3
19	ラジコン追加		バルコンIV
20	コラム延長(125mm)		※3
21	リフト塗装 ※サイドゲート、鳥居もベース車外板色と同色	シルバーのみ	外板色 全色

※1.装着には条件があります。 ※2.同時装着される装備があります。 ※3.同時装着不可となる装備があります。 ※4.重量または寸法が変更となります。
※5.他の機能・性能に影響があります。

- 「架装オプション」はご注文時に申し受けます。架装メーカーの工場にて装着するため、ご注文後はお受けできませんのでご了承ください。
- 架装オプションの保証期間は、3年または6万kmのいずれか早いほうで適用されます。
- 上記以外の架装オプションにつきましては、販売店におたずねください。

垂直式 リフト付トラック

極東開発工業(株) 主要諸元表 (乗車定員3名<シングルキャブ>/乗車定員6名<ダブルキャブ>)

項目	垂直式パワーゲート車					
	スチールデッキ			木製デッキ		
	ジャストロー		ジャストロー		フルジャストロー	
最大積載量 (kg)	1,400	1,450	1,400	1,450	1,450	1,600
TECS型式	2DG-GDY231-VKCCDD	2DG-GDY231-VKCCCD	2DG-GDY231-VKCCDE	2DG-GDY231-VKCCCE	2DG-GDY231-VKCCDG	2DG-GDY231-VKCCCG
ベース車型式	2DG-GDY231-TLTGC	2DG-GDY231-TLMGC	2DG-GDY231-TGTGC	2DG-GDY231-TGMGC	2DG-GDY231-TQTKC	2DG-GDY231-TQMKC
トランスミッション	6AT	5MT	6AT	5MT	6AT	5MT
燃料消費率※ (km/L)	10.81	9.97	10.81	9.97	10.16	9.97
(国土交通省審査値) (km/L)	10.80	10.20	10.80	10.20	9.90	10.20
免許区分	準中型免許*		準中型免許*		準中型免許*	
エンジンタイプ/エンジン型式	ディーゼル/1GD-FTV		ディーゼル/1GD-FTV		ディーゼル/1GD-FTV	
エンジン出力 kW (PS)	106 (144)		106 (144)		106 (144)	
車両重量 (kg)	2,120	2,080	2,120	2,080	2,200	2,190
車両総重量 (kg)	3,685	3,695	3,685	3,695	3,815	3,955
車両寸法 (mm)	全長	4,680	4,680	4,680	4,680	4,680
	全幅	1,695	1,695	1,695	1,695	1,695
	全高	1,975	1,975	1,965	1,970	1,965
荷台内寸法 (mm)	長さ	3,070	3,070	3,070	3,070	3,070
	幅	1,600	1,600	1,610	1,610	1,610
〔有効寸法〕高さ (mm)	高さ	380	380	380	380	380
	床面地上高 (mm)	765	775	765	770	790
タイヤサイズ 前/後(ダブル)	175/75R15/165R13		175/75R15/165R13		175/75R15/175/75R15	
燃料タンク容量(L)/使用燃料	60/軽油		60/軽油		60/軽油	
車型番号	E1	E2	E3	E4	E5	E6

項目	垂直式パワーゲート車					
	スチールデッキ			木製デッキ		
	ジャストロー		ジャストロー		フルジャストロー	
最大積載量 (kg)	1,350	1,350	1,350	1,350	1,350	1,400
TECS型式	2DG-GDY281-VKCCDD	2PG-GDY281-VKCCCD	2DG-GDY281-VKCCDE	2PG-GDY281-VKCCCE	2DG-GDY281-VKCCDF	2PG-GDY281-VKCCCF
ベース車型式	2DG-GDY281-TLTGC	2PG-GDY281-TLMGC	2DG-GDY281-TGTGC	2PG-GDY281-TGMGC	2DG-GDY281-TQTGC	2PG-GDY281-TQMGC
トランスミッション	6AT	5MT	6AT	5MT	6AT	5MT
燃料消費率※ (km/L)	11.31	11.81	11.31	11.81	11.31	11.81
(国土交通省審査値) (km/L)	10.80	11.40	10.80	11.40	10.80	11.40
免許区分	準中型免許*		準中型免許*		準中型免許*	
エンジンタイプ/エンジン型式	ディーゼル/1GD-FTV		ディーゼル/1GD-FTV		ディーゼル/1GD-FTV	
エンジン出力 kW (PS)	106 (144)		106 (144)		106 (144)	
車両重量 (kg)	2,170	2,160	2,170	2,160	2,280	2,270
車両総重量 (kg)	3,685	3,675	3,685	3,675	3,795	3,835
車両寸法 (mm)	全長	4,680	4,680	4,680	4,680	4,680
	全幅	1,695	1,695	1,695	1,695	1,695
	全高	1,975	1,975	1,965	1,965	1,965
荷台内寸法 (mm)	長さ	3,070	3,070	3,070	3,070	3,070
	幅	1,600	1,600	1,610	1,610	1,610
〔有効寸法〕高さ (mm)	高さ	380	380	380	380	380
	床面地上高 (mm)	770	770	770	770	795
タイヤサイズ 前/後(ダブル)	175/75R15/165R13		175/75R15/165R13		175/75R15/175/75R15	
燃料タンク容量(L)/使用燃料	60/軽油		60/軽油		60/軽油	
車型番号	E7	E8	E9	E10	E11	E12

*5トン限定準中型免許でも運転できます。●表示寸法は最大寸法を示します。細部寸法は、部位・突起物および装着するものにより変わることがあります。詳しくは販売店におたずねください。

●垂直式パワーゲート車はメーカー完成特装車(TECS)のため、持ち込み登録となります。各諸元数値はメーカー設計値であり参考数値です。登録の際は車両の実測値が適用されます。●オプション装着により、車両重量、車両寸法等が変更になる場合があります。

※燃料消費率は定められた試験条件での値です。お客様の使用環境・条件(気象、道路、渋滞、洗濯、車両、架装ボディ、整備等の状況)や運転方法(急発進、エアコン使用等)に応じて燃料消費率は異なります。燃費値については、ベース車の数値です。

※燃料消費率のJH25モード燃費値とJH15モード燃費値は、法令に基づく標準的な諸元値および条件を用いてエンジン燃費を測定し、シミュレーション法で算出した国土交通省審査値です。JH25モード燃費値はJH15モード燃費値に対して、車両の空気抵抗やタイヤのころがり抵抗に実測値を用いた試験法で、試験で用いる「都市内走行と都市間走行の走行比率」については、走行実態の調査結果が反映された法定比率で算出した燃費値です。これらの燃費値は法令で定められたP30の燃費値計算条件の車両総重量範囲および最大積載量区分ごとの標準諸元値・車型による最終減速およびタイヤ仕様、エアコンOFFなどの条件の下に算出しています。

垂直式 リフト付トラック

極東開発工業(株) 主要諸元表 (乗車定員3名<シングルキャブ>/乗車定員6名<ダブルキャブ>)

項目	垂直式パワーゲート車			
	シングルキャブ		ダブルキャブ	
	4ナンバー・2WD		4ナンバー・2WD	
	スチールデッキ ジャストロー	スチールデッキ ジャストロー	木製デッキ ジャストロー	木製デッキ ジャストロー
最大積載量 (kg)	1,250	1,250	1,250	1,250
TECS型式	3BF-TRY230-VKCCBA	3BF-TRY230-VKCCAA	3BF-TRY230-VKCCBB	3BF-TRY230-VKCCAB
ベース車型式	3BF-TRY230-TLTEK	3BF-TRY230-TLMEK	3BF-TRY230-TGTEK	3BF-TRY230-TGMEK
トランスミッション	6AT	5MT	6AT	5MT
燃料消費率※ (km/L)	—	—	—	—
(国土交通省審査値) (km/L)	—	—	—	—
免許区分	普通免許		普通免許	
エンジンタイプ/エンジン型式	ガソリン/1TR-FE		ガソリン/1TR-FE	
エンジン出力 kW (PS)	97 (132)		97 (132)	
車両重量 (kg)	1,870	1,860	1,870	1,860
車両総重量 (kg)	3,285	3,275	3,285	3,275
車両寸法 (mm)	全長	4,680	4,680	4,680
	全幅	1,695	1,695	1,695
	全高	1,975	1,965	1,965
荷台内寸法 (mm)	長さ	3,070	3,070	3,070
	幅	1,600	1,610	1,610
	高さ	380	380	380
床面地上高 (mm)	720	700	720	700
タイヤサイズ 前/後(ダブル)	175/75R15/145/80R13		175/75R15/145/80R13	
燃料タンク容量(L)/使用燃料	60/無鉛レギュラーガソリン		60/無鉛レギュラーガソリン	
車型番号	E13	E14	E15	E16

項目	垂直式パワーゲート車			
	4ナンバー・2WD		4ナンバー・4WD	
	木製デッキ フルジャストロー		木製デッキ フルジャストロー	
最大積載量 (kg)	1,200	1,350	1,100	1,300
TECS型式	2DG-GDY231-VKCCFF	2PG-GDY231-VKCCFE	2DG-GDY281-VKCCFC	2PG-GDY281-VKCCFE
ベース車型式	2DG-GDY231-PQTGC	2PG-GDY231-PQMGC	2DG-GDY281-PQTEC	2PG-GDY281-PQMGC
トランスミッション	6AT	5MT	6AT	5MT
燃料消費率※ (km/L)	10.81	11.56	11.31	11.81
(国土交通省審査値) (km/L)	10.80	11.40	10.80	11.40
免許区分	準中型免許*		準中型免許*	
エンジンタイプ/エンジン型式	ディーゼル/1GD-FTV		ディーゼル/1GD-FTV	
エンジン出力 kW (PS)	106 (144)		106 (144)	
車両重量 (kg)	2,280	2,270	2,370	2,350
車両総重量 (kg)	3,810	3,950	3,800	3,980
車両寸法 (mm)	全長	4,690	4,690	4,690
	全幅	1,695	1,695	1,695
	全高	1,980	1,980	1,980
荷台内寸法 (mm)	長さ	2,080	2,080	2,080
	幅	1,610	1,610	1,610
	高さ	380	380	380
床面地上高 (mm)	790	790	790	790
タイヤサイズ 前/後(ダブル)	175/75R15/175/75R15		175/75R15/175/75R15	
燃料タンク容量(L)/使用燃料	60/軽油		60/軽油	
車型番号	E17	E18	E19	E20

*5トン限定準中型免許でも運転できます。●表示寸法は最大寸法を示します。細部寸法は、部位・突起物および装着するものにより変わることがあります。詳しくは販売店におたずねください。

●垂直式パワーゲート車はメーカー完成特装車 (TECS) のため、持ち込み登録となります。各諸元数値はメーカー設計値であり参考数値です。登録の際は車両の実測値が適用されます。●オプション装着により、車両重量、車両寸法等が変更になる場合があります。

※燃料消費率は定められた試験条件での値です。お客様の使用環境・条件(気象、道路、渋滞、車両、架装ボディ、整備等の状況)や運転方法(急発進、エアコン使用等)に応じて燃料消費率は異なります。燃費値については、ベース車の数値です。

※燃料消費率のJH25モード燃費値とJH15モード燃費値は、法令に基づく標準的な諸元値および条件を用いてエンジン燃費を測定し、シミュレーション法で算出した国土交通省審査値です。JH25モード燃費値はJH15モード燃費値に対して、車両の空気抵抗やタイヤのころがり抵抗に実測値を用いた試験法で、試験で用いる「都市内走行と都市間走行の走行比率」については、走行実態の調査結果が反映された法定比率で算出した燃費値です。これらの燃費値は法令で定められたP30の燃費値計算条件の車両総重量範囲および最大積載量区分ごとの標準諸元値・車型による最終減速およびタイヤ仕様、エアコンOFFなどの条件の下に算出しています。

寸法図 (単位:mm)

2DG-GDY231-VKCCCE 車型番号 E4

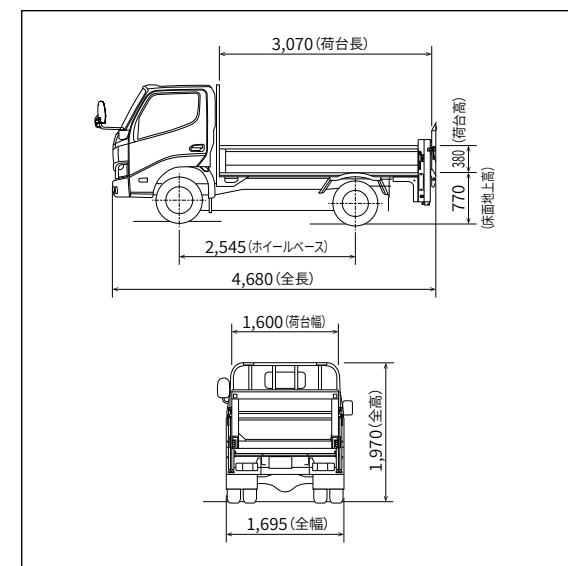

垂直式 リフト付トラック

トヨタ車体(株) 主要諸元表 (乗車定員3名(シングルキャブ)/乗車定員6名(ダブルキャブ))

項目	パワーリフト車					
	シングルキャブ					
	4ナンバー・2WD					
	スチールデッキ ジャストロー		木製デッキ ジャストロー		フルジャストロー	
最大積載量 (kg)	1,350	1,400	1,400	1,450	1,450	1,600
TECS型式	2DG-GDY231-VTCCDD	2DG-GDY231-VTCCCD	2DG-GDY231-VTCCDE	2DG-GDY231-VTCCCE	2DG-GDY231-VTCCDG	2DG-GDY231-VTCCCG
ベース車型式	2DG-GDY231-TLTGC	2DG-GDY231-TLMGC	2DG-GDY231-TGTGC	2DG-GDY231-TGMGC	2DG-GDY231-TQTKC	2DG-GDY231-TQMKC
トランスミッション	6AT	5MT	6AT	5MT	6AT	5MT
燃料消費率※ (JH25) (km/L)	10.81	9.97	10.81	9.97	10.16	9.97
(国土交通省審査値) (JH15) (km/L)	10.80	10.20	10.80	10.20	9.90	10.20
免許区分	準中型免許*		準中型免許*		準中型免許*	
エンジンタイプ/エンジン型式	ディーゼル/1GD-FTV		ディーゼル/1GD-FTV		ディーゼル/1GD-FTV	
エンジン出力 kW (PS)	106 (144)		106 (144)		106 (144)	
車両重量 (kg)	2,140	2,090	2,090	2,040	2,160	2,190
車両総重量 (kg)	3,655	3,655	3,655	3,655	3,775	3,955
車両寸法 (mm)	全長	4,685	4,690	4,685	4,690	4,685
	全幅	1,695	1,695	1,695	1,695	1,695
	全高	1,975	1,975	1,965	1,970	1,965
荷台内寸法 (mm)	長さ	3,075	3,075	3,070	3,070	3,070
	幅	1,600	1,600	1,610	1,610	1,610
(有効寸法) 高さ	380	380	380	380	380	380
床面地上高 (mm)	740	745	720	725	785	780
タイヤサイズ 前/後(ダブル)	175/75R15/165R13		175/75R15/165R13		175/75R15/175/75R15	
燃料タンク容量(L)/使用燃料	60/軽油		60/軽油		60/軽油	
車型番号	F1	F2	F3	F4	F5	F6

項目	パワーリフト車					
	シングルキャブ					
	4ナンバー・4WD					
	スチールデッキ ジャストロー		木製デッキ ジャストロー		フルジャストロー	
最大積載量 (kg)	1,300	1,350	1,350	1,350	1,350	1,400
TECS型式	2DG-GDY281-VTCCDD	2PG-GDY281-VTCCCD	2DG-GDY281-VTCCDE	2PG-GDY281-VTCCCE	2DG-GDY281-VTCCDF	2PG-GDY281-VTCCCF
ベース車型式	2DG-GDY281-TLTGC	2PG-GDY281-TLMGC	2DG-GDY281-TGTGC	2PG-GDY281-TGMGC	2DG-GDY281-TQTGC	2PG-GDY281-TQMGC
トランスミッション	6AT	5MT	6AT	5MT	6AT	5MT
燃料消費率※ (JH25) (km/L)	11.31	11.81	11.31	11.81	11.31	11.81
(国土交通省審査値) (JH15) (km/L)	10.80	11.40	10.80	11.40	10.80	11.40
免許区分	準中型免許*		準中型免許*		準中型免許*	
エンジンタイプ/エンジン型式	ディーゼル/1GD-FTV		ディーゼル/1GD-FTV		ディーゼル/1GD-FTV	
エンジン出力 kW (PS)	106 (144)		106 (144)		106 (144)	
車両重量 (kg)	2,190	2,140	2,140	2,140	2,230	2,220
車両総重量 (kg)	3,655	3,655	3,655	3,655	3,745	3,785
車両寸法 (mm)	全長	4,690	4,690	4,690	4,685	4,685
	全幅	1,695	1,695	1,695	1,695	1,695
	全高	1,975	1,975	1,965	1,965	1,965
荷台内寸法 (mm)	長さ	3,075	3,075	3,070	3,070	3,070
	幅	1,600	1,600	1,610	1,610	1,610
(有効寸法) 高さ	380	380	380	380	380	380
床面地上高 (mm)	740	745	720	725	785	780
タイヤサイズ 前/後(ダブル)	175/75R15/165R13		175/75R15/165R13		175/75R15/175/75R15	
燃料タンク容量(L)/使用燃料	60/軽油		60/軽油		60/軽油	
車型番号	F7	F8	F9	F10	F11	F12

*5トン限定準中型免許でも運転できます。●表示寸法は最大寸法を示します。細部寸法は、部位・突起物および装着するものにより変わることがあります。詳しくは販売店におたずねください。

●パワーリフト車はメーカー完成特装車(TECS)のため、持ち込み登録となります。各諸元数値はメーカー設計値であり参考数値です。登録の際は車両の実測値が適用されます。●オプション装着により、車両重量、車両寸法等が変更になる場合があります。

※燃料消費率は定められた試験条件での値です。お客様の使用環境・条件(気象、道路、渋滞、車両、架装ボディ、整備等の状況)や運転方法(急発進、エアコン使用等)に応じて燃料消費率は異なります。燃費値については、ベース車の数値です。

※燃料消費率のJH25モード燃費値とJH15モード燃費値は、法令に基づく標準的な諸元値および条件を用いてエンジン燃費を測定し、シミュレーション法で算出した国土交通省審査値です。JH25モード燃費値はJH15モード燃費値に対して、車両の空気抵抗やタイヤのころがり抵抗に実測値を用いた試験法で、試験で用いる「都市内走行と都市間走行の走行比率」については、走行実態の調査結果が反映された法定比率で算出した燃費値です。これらの燃費値は法令で定められたP30の燃費値計算条件の車両総重量範囲および最大積載量区分ごとの標準諸元値・車型による最終減速およびタイヤ仕様、エアコンOFFなどの条件の下に算出しています。

垂直式 リフト付トラック

トヨタ車体(株) 主要諸元表 (乗車定員3名(シングルキャブ)/乗車定員6名(ダブルキャブ))

項目	車型			
	パワーリフト車 シングルキャブ 4ナンバー・2WD		パワーリフト車 ダブルキャブ	
	スチールデッキ ジャストロー		木製デッキ ジャストロー	
最大積載量 (kg)	1,250	1,250	1,250	1,250
TECS型式	3BF-TRY230-VTCCBA	3BF-TRY230-VTCCAA	3BF-TRY230-VTCCBB	3BF-TRY230-VTCCAB
ベース車型式	3BF-TRY230-TLTEK	3BF-TRY230-TLMEK	3BF-TRY230-TGTEK	3BF-TRY230-TGMEK
トランスミッション	6AT	5MT	6AT	5MT
燃料消費率※ (km/L)	—	—	—	—
(国土交通省審査値) (km/L)	—	—	—	—
免許区分	普通免許		普通免許	
エンジンタイプ/エンジン型式	ガソリン/1TR-FE		ガソリン/1TR-FE	
エンジン出力 kW (PS)	97 (132)		97 (132)	
車両重量 (kg)	1,830	1,820	1,810	1,800
車両総重量 (kg)	3,245	3,235	3,225	3,215
車両寸法 (mm)	全長	4,685	4,685	4,685
	全幅	1,695	1,695	1,695
	全高	1,975	1,970	1,970
荷台内寸法 (mm)	長さ	3,070	3,065	3,065
	幅	1,600	1,610	1,610
(有効寸法) 高さ	380	380	380	380
床面上高 (mm)	740		720	
タイヤサイズ 前/後(ダブル)	175/75R15/145/80R13		175/75R15/145/80R13	
燃料タンク容量(L)/使用燃料	60/無鉛レギュラーガソリン		60/無鉛レギュラーガソリン	
車体番号	F13	F14	F15	F16

寸法図 (単位:mm)

2DG-GDY231-VTCCCE 車型番号 **F4**

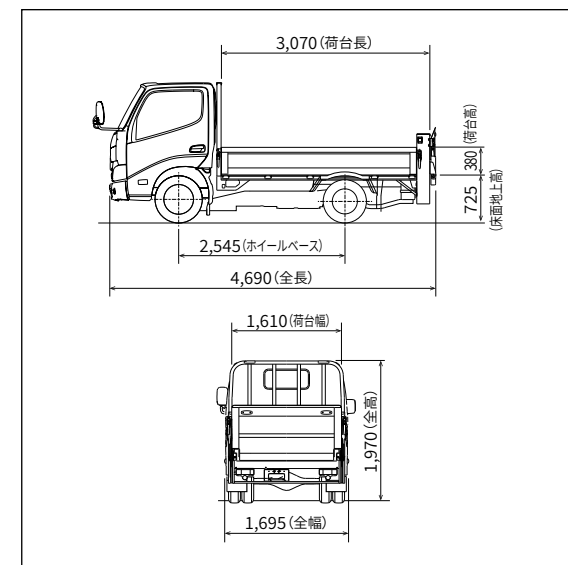

項目	車型			
	4ナンバー・2WD 木製デッキ フルジャストロー		4ナンバー・4WD 木製デッキ フルジャストロー	
最大積載量 (kg)	1,200	1,350	1,100	1,300
TECS型式	2DG-GDY231-VTCCFF	2PG-GDY231-VTCCEF	2DG-GDY281-VTCCFC	2PG-GDY281-VTCCEF
ベース車型式	2DG-GDY231-PQTGC	2PG-GDY231-PQMGC	2DG-GDY281-PQTEC	2PG-GDY281-PQMGC
トランスミッション	6AT	5MT	6AT	5MT
燃料消費率※ (km/L)	10.81	11.56	11.31	11.81
(国土交通省審査値) (km/L)	10.80	11.40	10.80	11.40
免許区分	準中型免許*		準中型免許*	
エンジンタイプ/エンジン型式	ディーゼル/1GD-FTV		ディーゼル/1GD-FTV	
エンジン出力 kW (PS)	106 (144)		106 (144)	
車両重量 (kg)	2,240	2,240	2,340	2,320
車両総重量 (kg)	3,770	3,920	3,770	3,950
車両寸法 (mm)	全長	4,685	4,685	4,685
	全幅	1,695	1,695	1,695
	全高	1,980	1,980	1,980
荷台内寸法 (mm)	長さ	2,070	2,070	2,070
	幅	1,610	1,610	1,610
(有効寸法) 高さ	380	380	380	380
床面上高 (mm)	785		785	
タイヤサイズ 前/後(ダブル)	175/75R15/175/75R15		175/75R15/175/75R15	
燃料タンク容量(L)/使用燃料	60/軽油		60/軽油	
車体番号	F17	F18	F19	F20

*5トン限定準中型免許でも運転できます。●表示寸法は最大寸法を示します。細部寸法は、部位・突起物および装着するものにより変わることがあります。詳しくは販売店におたずねください。

●パワーリフト車はメーカー完成特装車(TECS)のため、持ち込み登録となります。各諸元数値はメーカー設計値であり参考数値です。登録の際は車両の実測値が適用されます。●オプション装着により、車両重量、車両寸法等が変更になる場合があります。

※燃料消費率は定められた試験条件での値です。お客様の使用環境・条件(気象、道路、渋滞、車両、架装ボディ、整備等の状況)や運転方法(急発進、エアコン使用等)に応じて燃料消費率は異なります。燃費値については、ベース車の数値です。

※燃料消費率のJH25モード燃費値とJH15モード燃費値は、法令に基づく標準的な諸元値および条件を用いてエンジン燃費を測定し、シミュレーション法で算出した国土交通省審査値です。JH25モード燃費値はJH15モード燃費値に対して、車両の空気抵抗やタイヤのころがり抵抗に実測値を用いた試験法で、試験で用いる「都市内走行と都市間走行の走行比率」については、走行実態の調査結果が反映された法定比率で算出した燃費値です。これらの燃費値は法令で定められたP30の燃費値計算条件の車両総重量範囲および最大積載量区分ごとの標準諸元値・車型による最終減速およびタイヤ仕様、エアコンOFFなどの条件の下に算出しています。

スイングアーム式 リフト付トラック

かさばる積荷を少人数で、安心して積み下ろしできるスイングアーム式リフト。

架装メーカー：極東開発工業(株) / パワーゲート車

- 大容量の荷物を確実に積み下ろしできるスイングアーム式。
- リフトが弧を描いて上昇するため、かさばる荷物も安心して積み下ろしできます。
- 積荷の安定性を増すため、プラットホームがデッキフロアに近づくにつれ、動きがゆっくりになるショックレスバルブを標準装備。



車型番号

G2 Photo: パワーゲート車 スチール・ジャストロー (2DG-GDY231-VKCKCD)

※ローフックの取付位置は車型により異なります。

荷台内寸法(単位:mm)

		荷台内寸法			車型番号
		長さ	幅	高さ	
シングルキャブ	スチールデッキ	3,030	1,600	380	G1 G2 G7 G8 G13
	木製デッキ	3,030	1,610	380	G3 ~ G6 G11 G12 G14 G15
ダブルキャブ	木製デッキ	2,040	1,610	380	G16 ~ G19

※表中の車型番号は主要諸元表の車型番号と対応します。

リフト仕様

項目	車種	リフト能力 600kg
昇降時間(秒)		4~18
操作		リモコンスイッチ
プラットホーム寸法(mm) [幅×長さ(プラットホーム・テーパー部)]		1,490×850 (740+110)
動力		電動モーター 油圧ポンプ

標準仕様一覧表

車種	極東開発工業(株)	
	[パワーゲート車]	
シングルキャブ/ダブルキャブ	スチールデッキ/木製デッキ	
リフト能力	600kg	
動力	電動モーター・油圧ポンプ	
プラットホーム寸法(mm)	長さ	850
	幅	1,490
サイドゲートロックポスト(回転式)		
プラットホーム面材		
プラットホーム先端	110mmテーパー付	
ショックレスバルブ		
キャブ内メインスイッチ	あり	
操作スイッチ	コード式リモコン(車両左側リフト部)	
昇降時間	4~18秒	
リフト塗装(白、ブルー、ターコイズ) ※サイドゲート、鳥居もベース車外板色と同色	ベース車外板色と同色	

架装主要装備一覧表

□ 架装オプション(架装メーカー装着)

■ 架装オプションには同時装着される装備や同時装着不可となる装備があります。また、装着することにより重量や寸法が変わり、最大積載量や荷室内有効寸法が減少する場合があります。その他、取付条件が変更となる場合もありますので、下記装備一覧表の※印をご確認の上、詳細につきましては販売店におたずねください。

装備	車種	スイングアーム式 極東開発工業(株) [パワーゲート車] シングルキャブ/ダブルキャブ スチールデッキ/木製デッキ	
		ホーム プラット 長さ	リフト能力
1	1,000mm	リフト能力500kg	
2	1,200mm	リフト能力400kg	
3	ハンドル式プラットホームロック(ゲートを降ろさずサイドゲートの開閉が可能) ※3	サイドゲートロックポストは装着されません	
4	ストレート型プラットホーム(カーストッパー付)長さ1,000mm ※3	リフト能力500kg	
5	裏面補強(縦2本) ※1		
6	2段折れ ※1 ※3		
7	キャストーストッパー		
8	先端形状変更	テーパー延長	250mm
9		テーパーレス(角型)	
10	上昇位置変更 ※1	+18mmまで	
11	先端導板 ※3		
12	クッションゴム	個数は選択できます	
13	ラジコン追加		
14	その他	リフト塗装 ※サイドゲート、鳥居もベース車外板色と同色	シルバーのみ

※1 装着には条件があります。 ※2 同時装着される装備があります。

※3 同時装着不可となる装備があります。 ※4 重量または寸法が変更となります。

※5 他の機能・性能に影響があります。

●「架装オプション」はご注文時に申し受けます。

架装メーカーの工場では装着するため、ご注文後はお受けできませんのでご了承ください。

● 架装オプションの保証期間は、3年または6万kmのいずれか早いほうで適用されます。

● 上記以外の架装オプションにつきましては、販売店におたずねください。

スイングアーム式 リフト付トラック

極東開発工業(株) 主要諸元表 (乗車定員3名<シングルキャブ>/乗車定員6名<ダブルキャブ>)

項目	スチールデッキ		木製デッキ			
	ジャストロー		ジャストロー		フルジャストロー	
車型	パワーゲート車 シングルキャブ 4ナンバー・2WD					
最大積載量 (kg)	1,400	1,450	1,400	1,450	1,450	1,600
TECS型式	2DG-GDY231-VKCKDD	2DG-GDY231-VKCKCD	2DG-GDY231-VKCKDE	2DG-GDY231-VKCKCE	2DG-GDY231-VKCKDG	2DG-GDY231-VKCKCG
ベース車型式	2DG-GDY231-TLTGC	2DG-GDY231-TLMGC	2DG-GDY231-TGTGC	2DG-GDY231-TGMGC	2DG-GDY231-TQTKC	2DG-GDY231-TQMKC
トランスミッション	6AT	5MT	6AT	5MT	6AT	5MT
燃料消費率※ (km/L)	10.81	9.97	10.81	9.97	10.16	9.97
燃料消費率※ (国土交通省審査値) (km/L)	10.80	10.20	10.80	10.20	9.90	10.20
免許区分	準中型免許*		準中型免許*		準中型免許*	
エンジンタイプ/エンジン型式	ディーゼル/1GD-FTV		ディーゼル/1GD-FTV		ディーゼル/1GD-FTV	
エンジン出力 kW (PS)	106 (144)		106 (144)		106 (144)	
車両重量 (kg)	2,120	2,080	2,120	2,080	2,200	2,190
車両総重量 (kg)	3,685	3,695	3,685	3,695	3,815	3,955
車両寸法 (mm)	全長	4,690	4,690	4,690	4,690	4,690
	全幅	1,695	1,695	1,695	1,695	1,695
	全高	1,975	1,975	1,965	1,970	1,965
荷台内寸法 (mm)	長さ	3,030	3,030	3,030	3,030	3,030
	幅	1,600	1,600	1,610	1,610	1,610
	高さ	380	380	380	380	380
床面上高 (mm)	765	775	765	770	790	
タイヤサイズ 前/後(ダブル)	175/75R15/165R13		175/75R15/165R13		175/75R15/175/75R15	
燃料タンク容量(L)/使用燃料	60/軽油		60/軽油		60/軽油	
車型番号	G1	G2	G3	G4	G5	G6

項目	スチールデッキ		木製デッキ	
	ジャストロー		フルジャストロー	
車型	パワーゲート車 シングルキャブ 4ナンバー・4WD			
最大積載量 (kg)	1,350	1,350	1,350	1,400
TECS型式	2DG-GDY281-VKCKDD	2PG-GDY281-VKCKCD	2DG-GDY281-VKCKDF	2PG-GDY281-VKCKCF
ベース車型式	2DG-GDY281-TLTGC	2PG-GDY281-TLMGC	2DG-GDY281-TQTGC	2PG-GDY281-TQMGC
トランスミッション	6AT	5MT	6AT	5MT
燃料消費率※ (km/L)	11.31	11.81	11.31	11.81
燃料消費率※ (国土交通省審査値) (km/L)	10.80	11.40	10.80	11.40
免許区分	準中型免許*		準中型免許*	
エンジンタイプ/エンジン型式	ディーゼル/1GD-FTV		ディーゼル/1GD-FTV	
エンジン出力 kW (PS)	106 (144)		106 (144)	
車両重量 (kg)	2,170	2,160	2,280	2,270
車両総重量 (kg)	3,685	3,675	3,795	3,835
車両寸法 (mm)	全長	4,690	4,690	4,690
	全幅	1,695	1,695	1,695
	全高	1,975	1,975	1,965
荷台内寸法 (mm)	長さ	3,030	3,030	3,030
	幅	1,600	1,610	1,610
	高さ	380	380	380
床面上高 (mm)	770		795	
タイヤサイズ 前/後(ダブル)	175/75R15/165R13		175/75R15/175/75R15	
燃料タンク容量(L)/使用燃料	60/軽油		60/軽油	
車型番号	G7	G8	G11	G12

*5トン限定準中型免許でも運転できます。 ●表示寸法は最大寸法を示します。細部寸法は、部位・突起物および装着するものにより変わることがあります。詳しくは販売店におたずねください。

●パワーゲート車はメーカー完成特装车(TECS)のため、持ち込み登録となります。各諸元数値はメーカー設計値であり参考数値です。登録の際は車両の実測値が適用されます。 ●オプション装着により、車両重量、車両寸法等が変更になる場合があります。

※燃料消費率は定められた試験条件での値です。お客様の使用環境・条件(気象、道路、渋滞、車両、架装ボディ、整備等の状況)や運転方法(急発進、エアコン使用等)に応じて燃料消費率は異なります。燃費値については、ベース車の数値です。

※燃料消費率のJH25モード燃費値とJH15モード燃費値は、法令に基づく標準的な諸元値および条件を用いてエンジン燃費を測定し、シミュレーション法で算出した国土交通省審査値です。JH25モード燃費値はJH15モード燃費値に対して、車両の空気抵抗やタイヤのころがり抵抗に実測値を用いた試験法で、試験で用いる「都市内走行と都市間走行の走行比率」については、走行実態の調査結果が反映された法定比率で算出した燃費値です。これらの燃費値は法令で定められたP30の燃費値計算条件の車両総重量範囲および最大積載量区分ごとの標準諸元値・車型による最終減速およびタイヤ仕様、エアコンOFFなどの条件の下に算出しています。

スイングアーム式 リフト付トラック

極東開発工業(株) 主要諸元表 (乗車定員3名<シングルキャブ>/乗車定員6名<ダブルキャブ>)

項目	パワーゲート車 シングルキャブ 4ナンバー・2WD		木製デッキ ジャストロー	
	スチールデッキ ジャストロー	木製デッキ ジャストロー	スチールデッキ ジャストロー	木製デッキ ジャストロー
最大積載量 (kg)	1,250	1,250	1,250	1,250
TECS型式	3BF-TRY230-VKCKBA	3BF-TRY230-VKCKBB	3BF-TRY230-VKCKAB	3BF-TRY230-VKCKAB
ベース車型式	3BF-TRY230-TLTEK	3BF-TRY230-TGTEK	3BF-TRY230-TGMEK	3BF-TRY230-TGMEK
トランスミッション	6AT	6AT	5MT	5MT
燃料消費率※ (JH25) (km/L)	—	—	—	—
(国土交通省審査値) (JH15) (km/L)	—	—	—	—
免許区分	普通免許		普通免許	
エンジンタイプ/エンジン型式	ガソリン/1TR-FE		ガソリン/1TR-FE	
エンジン出力 kW (PS)	97 (132)		97 (132)	
車両重量 (kg)	1,870	1,870	1,860	1,860
車両総重量 (kg)	3,285	3,285	3,275	3,275
車両寸法 (mm)	全長	4,690	4,690	4,690
	全幅	1,695	1,695	1,695
	全高	1,975	1,965	1,965
荷台内寸法 (mm)	長さ	3,030	3,030	3,030
	幅	1,600	1,610	1,610
(有効寸法) 高さ	380	380	380	380
床面地上高 (mm)	720	720	720	720
タイヤサイズ 前/後(ダブル)	175/75R15/145/80R13		175/75R15/145/80R13	
燃料タンク容量(L)/使用燃料	60/無鉛レギュラーガソリン		60/無鉛レギュラーガソリン	
車型番号	G13		G14	

項目	パワーゲート車 ダブルキャブ			
	4ナンバー・2WD 木製デッキ フルジャストロー		4ナンバー・4WD 木製デッキ フルジャストロー	
最大積載量 (kg)	1,200	1,350	1,100	1,300
TECS型式	2DG-GDY231-VKCKFF	2PG-GDY231-VKCKEF	2DG-GDY281-VKCKFC	2PG-GDY281-VKCKEF
ベース車型式	2DG-GDY231-PQTGC	2PG-GDY231-PQMGC	2DG-GDY281-PQTEC	2PG-GDY281-PQMGC
トランスミッション	6AT	5MT	6AT	5MT
燃料消費率※ (JH25) (km/L)	10.81	11.56	11.31	11.81
(国土交通省審査値) (JH15) (km/L)	10.80	11.40	10.80	11.40
免許区分	準中型免許*		準中型免許*	
エンジンタイプ/エンジン型式	ディーゼル/1GD-FTV		ディーゼル/1GD-FTV	
エンジン出力 kW (PS)	106 (144)		106 (144)	
車両重量 (kg)	2,280	2,270	2,370	2,350
車両総重量 (kg)	3,810	3,950	3,800	3,980
車両寸法 (mm)	全長	4,690	4,690	4,690
	全幅	1,695	1,695	1,695
	全高	1,980	1,980	1,980
荷台内寸法 (mm)	長さ	2,040	2,040	2,040
	幅	1,610	1,610	1,610
(有効寸法) 高さ	380	380	380	380
床面地上高 (mm)	790	790	790	790
タイヤサイズ 前/後(ダブル)	175/75R15/175/75R15		175/75R15/175/75R15	
燃料タンク容量(L)/使用燃料	60/軽油		60/軽油	
車型番号	G16		G17	

*5トン限定準中型免許でも運転できます。●表示寸法は最大寸法を示します。細部寸法は、部位・突起物および装着するものにより変わることがあります。詳しくは販売店におたずねください。

●パワーゲート車はメーカー完成特装车(TECS)のため、持ち込み登録となります。各諸元数値はメーカー設計値であり参考数値です。登録の際は車両の実測値が適用されます。●オプション装着により、車両重量、車両寸法等が変更になる場合があります。

※燃料消費率は定められた試験条件での値です。お客様の使用環境・条件(気象、道路、渋滞、車両、架装ボディ、整備等の状況)や運転方法(急発進、エアコン使用等)に応じて燃料消費率は異なります。燃費値については、ベース車の数値です。

※燃料消費率のJH25モード燃費値とJH15モード燃費値は、法令に基づく標準的な諸元値および条件を用いてエンジン燃費を測定し、シミュレーション法で算出した国土交通省審査値です。JH25モード燃費値はJH15モード燃費値に対して、車両の空気抵抗やタイヤのこり抵抗に実測値を用いた試験法で、試験で用いる「都市内走行と都市間走行の走行比率」については、走行実態の調査結果が反映された法定比率で算出した燃費値です。これらの燃費値は法令で定められたP30の燃費値計算条件の車両総重量範囲および最大積載量区分ごとの標準諸元値・車型による最終減速およびタイヤ仕様、エアコンOFFなどの条件の下に算出しています。

寸法図 (単位:mm)

2DG-GDY231-VKCKCD 車型番号 G2

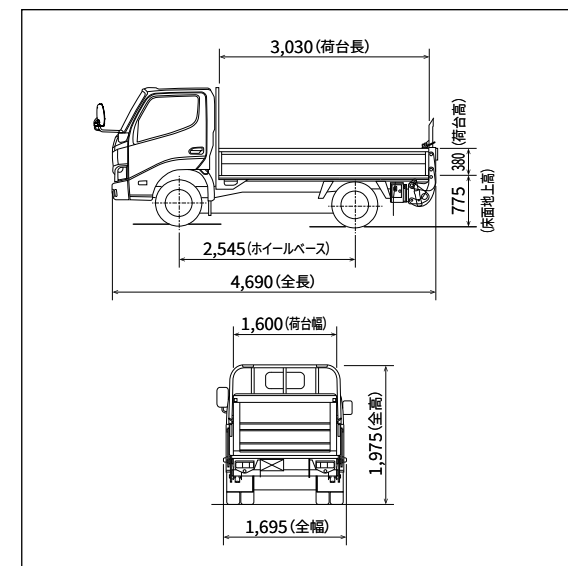

ボディカラー〈カラーコード〉



ホワイト〈058〉



ブルー〈8P0〉



ターコイズ〈766〉

シルバーメタリック〈199〉
(シングルキャブにメーカーオプション)

シート表皮〈トリムコード〉

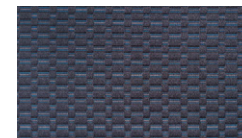

トリコット〈FA13〉

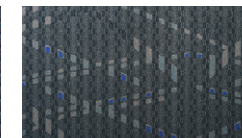
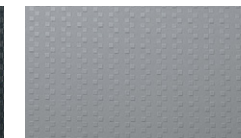
プリントトリコット〈FB13〉
“Gパッケージ”専用

ビニールレザー〈LA13〉

※ボディカラーおよび内装色は撮影の条件、ご覧になる印刷物または画面によって実際の色とは異なって見えることがあります。

トヨタダイナ環境仕様

キャブのタイプ		シングルキャブ				ダブルキャブ				シングルキャブ			
車両型式		2DG-GDY231		2DG-GDY281		2PG-GDY281		2DG-GDY231		3BF-TRY230			
駆動装置		2WD		4WD		2WD		4WD		2WD			
変速機		6AT (AC60E)		5MT (R451)		6AT (AC60F)		5MT (R451)		6AT (AC60E)			
CO ₂ 排出量*1	車両総重量範囲 3.5トン超 7.5トン以下 最大積載量 1.5トン以下 1.5トン超 2.0トン以下	CO ₂ 排出量 (g/km)	JH25	239	-	229	219	239	224	229	219	-	
			JH15	239	-	239	227	239	227	239	227	-	
			JH25	255	259	-	-	-	-	-	-	-	-
			JH15	261	254	-	-	-	-	-	-	-	-
	WLTC	CO ₂ 排出量 (g/km)	-	-	-	-	-	-	-	-	-	-	
JC08	CO ₂ 排出量 (g/km)	-	-	-	-	-	-	-	-	-	-		
排出ガス	適合規制		平成28年(ポスト・ポスト新長期)排出ガス規制								平成30年排出ガス規制		
	試験モード		WHTC/WHSC								WLTC		
	認定レベル	CO	(g/km)	2.22								2.55	
		NMHC	(g/km)	0.17								0.15	
		NOx	(g/km)	0.40								0.07	
PM		(g/km)	0.01								-		
車外騒音	規制区分	平成28年騒音規制 N2A2A		平成28年騒音規制 N2A2C		平成28年騒音規制 N2A2A		平成28年騒音規制 N2A2C		平成28年騒音規制 N1B2A			
	車外騒音(近接)	(db)	76		77		76		75		82 84		
冷媒の種類(GWP値*2)/使用量		(g)		HFC-134a(1430)*3/550(リヤクーラー装着車は750)									
環境負荷物質削減	鉛		自工会2006年自主目標達成(1996年比1/4以下*4)										
	水銀		自工会自主目標達成(2005年1月以降使用禁止*5)										
	カドニウム		自工会自主目標達成(2007年1月以降使用禁止)										
	六価クロム		自工会自主目標達成(2008年1月以降使用禁止)										
車室内VOC*6		自工会目標達成(厚生労働省室内濃度指針値以下)											
環境負荷物質使用状況等	鉛		電子基板・電気部品のはんだ、圧電素子(PZTセンサー)等に使用/鉛廃止済み部品：電着塗料、燃料ホース、パワステ高圧ホース、ホイールバルンサー、電球と点火プラグ、塩ビ・ゴム部品、バルブシート、軸受けなど										
	水銀		水銀廃止済み部品：コンビネーションメーター										
	カドニウム		カドミウムの使用無し/カドミウム廃止済み部品：電気・電子部品のICチップ基板、厚膜ペースト他										
	六価クロム		六価クロムの使用無し/六価クロム廃止済み部品：金属部品類やボルト・ナット類の防錆目的コーティング他										
リサイクル関係	リサイクルしやすい材料を使用した部品		インストルメントパネル、メータークラスター、クラブボックスドア、フロントピラーガーニッシュ、クォーターボードなど										
	樹脂、ゴム部品への材料表示		あり										

*1. 燃料消費率は「主要諸元表」をご覧ください。

*2. GWP Global Warming Potential (地球温暖化係数)



*3. フロン法において、トラック用エアコン冷媒は、2029年度以降、環境影響度を製造者等ごとに出荷台数で加重平均した値が目標値150を上回らないことが求められております。HFC-134aは廃棄時には冷媒を回収することが義務付けられており、大気放出は禁止されています。

*4. 1996年乗用車の業界平均1,850g(リサイクル回収ルートが確立されているため鉛バッテリーを除く)。

*5. ナビゲーション等の液晶ディスプレイ、コンビネーションメーター、ディスチャージヘッドランプ、室内蛍光灯(交通安全上必須な部品の極微量使用を除外)



*6. VOC: Volatile Organic Compounds

特装用ベース車主要装備一覧表

 標準装備
  メーカーオプション (ご注文時に申し受けます)

項目	仕様	ドライバン/冷凍車・保冷車			リフト付トラック			備考
		"Gパッケージ"	標準仕様	"Eパッケージ"	"Gパッケージ"	標準仕様	"Eパッケージ"	
安全	アブリクラッシュセーフティ (歩行者[昼夜]・自転車運転者[昼]検知機能付衝突回避支援タイプ/ミリ波レーダー+単眼カメラ方式)							
	レーンディパーチャーアラート							
	前進誤発進抑制機能・低速衝突被害軽減機能・クリアランスソナー							
	EBD[電子制動力配分制御]機能付ABS							
	VSC[車両安定制御システム](TRC[トラクションコントロール]付)							
	SRSエアバッグ	運転席						運転席SRSエアバッグのレス仕様も選択可能です。その場合、運転席シートベルトはプリテンショナー機構付ではありません。詳しくは販売店におたずねください。
		助手席						助手席プリテンショナー機構付シートベルトとセットでメーカーオプション。
	プリテンショナー機構付 シートベルト	運転席						
		助手席						助手席SRSエアバッグとセットでメーカーオプション。
	ELR付3点式 シートベルト	前席(中央席は2点式) 後席(中央席は2点式)						
外装	シルバーメタリック・外板色(キャブ)							架装部は各架装メーカーの装備表をご覧ください。
	チルトキャブ	手動チルト						シングルキャブのみ
		固定						ダブルキャブのみ
	フロントグリル	メッキ						
		カラード						
		カラードバンパー+メッキバンパーガーニッシュ						
	フロントバンパー	カラード						ホホワイト(058)、シルバーメタリック(199)のカラードバンパーのクリアランスソナーセンサー色は、メーカーオプションで黒色を選択できます。(標準色はボディ色) また、ブルー(8P0)とターコイズ(766)のカラードバンパーのクリアランスソナーセンサー色は標準色の黒のみとなります。
		グレー(材着色)						クリアランスソナーセンサー色は黒となります。
	ツールボックス							
	キー付燃料タンク							
牽引フック(トランスポートフック付)								
視界	バックカメラ&バックモニター付インナーミラー							
	オートマチックハイビーム							
	コンライト(ライト自動点灯・消灯システム)							
	LEDヘッドランプ							
	光軸調整用ヘッドランプレベリング機能付(マニュアル)							
	LEDフロントフォグランプ							
	ヘッドランプクリーナー							4WD車は標準装備。また、寒冷地仕様を選択した場合、同時装着されます。単独での装着も可能です。
	アウトサイド ミラー&ステア	運転席手動式ドアミラー・助手席手動式ワイドビューミラー(ショートステア)						
		運転席手動式2面鏡式ミラー・ 助手席電動格納式ワイドビュー2面鏡式ミラー(ロングステア)						
		運転席電動格納式熱線2面鏡式ミラー・ 助手席電動格納式熱線ワイドビュー2面鏡式ミラー(ロングステア)						
	運転席・助手席手動式ワイドビューミラー(ロングステア)							
操作性	シートベルト	前席						
	非着用警告灯	後席						ダブルキャブのみ
	ATシフトレバー	固定式						
	MTシフトレバー	可倒式						
	パーキング ブレーキレバー	可倒式 固定式						
	パワーウィンドウ& パワードアロック	前席 前席+後席						前席のパワードアロックは助手席のみとなります。
	ワイヤレスドアロックリモートコントロール							

特装用ベース車主要装備一覧表

 標準装備
  メーカーオプション(ご注文時に申し受けます)

項目	仕様	ドライバン/冷凍車・保冷車			リフト付トラック			備考
		"Gパッケージ"	標準仕様	"Eパッケージ"	"Gパッケージ"	標準仕様	"Eパッケージ"	
運転席	シートバックサスペンション							
	ランバーサポート							
	分割式シート(3人乗り)&カップホルダー付センターシートバックトレイ						ダブルキャブのみ	
助手席	一体式シート(3人乗り)						シングルキャブのみ シングルキャブのみ	
	助手席シートリクライニング						ダブルキャブのみ	
リヤシート	リヤシートヘッドレスト						ダブルキャブのみ	
シート表皮	プリントトリコット							
	トリコット							
	ビニールレザー							
運転席・助手席サンバイザー								
室内LED灯(手元スイッチ付)							シングルキャブのみ シングルキャブのみ	
コートフック(2個)							シングルキャブのみ	
アシストグリップ	運転席1個・助手席2個						※1	
	運転席1個・助手席1個						※1	
シルバー塗装インパネセンタークラスター								
フロア張り		カーペット	ビニールレザー		カーペット※2	ビニールレザー	※2:ダブルキャブはビニールレザーとなります。	
アッパーボックス							助手席SRSエアバッグを選択した場合は装着されません。	
シートバックポケット								
灰皿							シガレットライターもセットでメーカーオプションとなります。	
花粉フィルター付マニュアルエアコン								
空調	リヤクーラー(カップホルダー付)+リヤヒーター						ダブルキャブのみ	
	リヤヒーター						ダブルキャブのみ	
	補助ヒーター(PTCヒーター)						寒冷地仕様を選択した場合、同時装着されます。また、単独での装着も可能です。	
オーディオ	補助ヒーター(PTCヒーター)						ディーゼル車のみ ディーゼル車のみ	
	AM/FM+2スピーカー [Bluetooth®対応(ハンズフリー)、USB+AUX端子付、デジタル時計&タイマー・アラーム機能内蔵]						Bluetooth®対応(ハンズフリー)は、オーディオ本体での操作になります。	
	ラジオレス+2スピーカー							
盗難防止システム[イモビライザーシステム](国土交通省認可品)								
その他	寒冷地仕様						※3	
	リヤスタビライザー						寒冷地での使用を考慮してワイパーモーターの強化、スターターの強化等、主に信頼性の向上を図っております。 北海道地区では寒冷地仕様が標準装備となります。ヘッドランプクリーナーが同時装着されます。 ※3:ダブルキャブはリヤヒーターが同時装着されます。	
	スベアタイヤ							

●主要装備一覧表につきましては、ベース車カタログを合わせてご参照ください。また、各装備の詳細な設定につきましては、販売店におたずねください。

●「メーカーオプション」はご注文時に申し受けます。メーカーの工場では装着するため、ご注文後はお受けできませんのでご了承ください。

●架装により装着できないメーカーオプションや販売店装着オプションがあります。また、オプション装着により、車両重量、車両寸法などが変更になる場合や最大積載量が減る場合があります。詳しくは販売店におたずねください。

●"Gパッケージ""Eパッケージ"はグレード名称ではありません。

●"DYNA""TECS""フルジャストロー""ジャストロー""DPR""START YOUR IMPOSSIBLE"はトヨタ自動車(株)の商標です。 ●Bluetooth®はBluetooth SIG, Inc.の商標です。

燃費値計算条件(JH25モード)

車両総重量範囲	最大積載量	エンジン		標準諸元						トランスミッション	燃費値(km/L)	CO ₂ 排出量(計算値)(g/km)	計算条件		
		型式	最高出力(kW(PS))(ネット)	空車時車両重量(kg)	最大積載量(kg)	乗車定員(名)	全高(mm)	全幅(mm)	ボディ架装				最終減速比	タイヤサイズ	動的負荷半径(m)
3.5トン超7.5トン以下	1.5トン以下	1GD-FTV	106(144)	2,097	1,482	3	1,991	1,717	平ボディ	5速MT(R451)	11.56	224	3.727	165R13 6PR LT	0.288
										5速MT(R351F)	11.81	219	3.583	145R13 8PR LT	0.275
										6速AT(AC60E)	10.81	239	3.583	145R13 8PR LT	0.275
										6速AT(AC60F)	11.31	229	3.583	145R13 8PR LT	0.275
	1.5トン超2.0トン以下	1GD-FTV	106(144)	2,496	2,000	3	2,007	1,819	平ボディ	5速MT(R451)	9.97	259	3.583	145R13 8PR LT	0.275
										6速AT(AC60E)	10.16	255	4.100	175/75R15 103/101N LT	0.314

燃費値計算条件(JH15モード)

車両総重量範囲	最大積載量	エンジン		標準諸元						トランスミッション	燃費値(km/L)	CO ₂ 排出量(計算値)(g/km)	計算条件		
		型式	最高出力(kW(PS))(ネット)	空車時車両重量(kg)	最大積載量(kg)	乗車定員(名)	全高(mm)	全幅(mm)	ボディ架装				最終減速比	タイヤサイズ	動的負荷半径(m)
3.5トン超7.5トン以下	1.5トン以下	1GD-FTV	106(144)	1,957	1,490	3	1,982	1,695	平ボディ	5速MT(R451)	11.40	227	3.727	165R13 6PR LT	0.288
										5速MT(R351F)	11.40	227	3.583	145R13 8PR LT	0.275
										6速AT(AC60E/AC60F)	10.80	239	3.583	145R13 8PR LT	0.275
										5速MT(R451)	10.20	254	3.583	145R13 8PR LT	0.275
	1.5トン超2.0トン以下	1GD-FTV	106(144)	2,356	2,000	3	2,099	1,751	平ボディ	6速AT(AC60E)	9.90	261	4.100	175/75R15 103/101N LT	0.314

上記は、燃費値を計算するための数値です。各車型の諸元数値は、「主要諸元表」をご覧ください。

* 燃料消費率のJH25モード燃費値とJH15モード燃費値は、法令に基づく標準的な諸元値および条件を用いてエンジン燃費を実測し、シミュレーション法で算出した国土交通省審査値です。JH25モード燃費値はJH15モード燃費値に対して、車両の空気抵抗やタイヤのころがり抵抗に実測値を用いた試験法で、試験で用いる「都市内走行と都市間走行の走行比率」については、走行実態の調査結果が反映された法定比率で算出した燃費値です。これらの燃費値は法令で定められた燃費値計算条件の車両総重量範囲および最大積載量区分ごとの標準諸元値・車型による最終減速比およびタイヤ仕様、エアコンOFFなどの条件の下に算出しています。

* 実際の走行時には、お客様の使用環境・条件(気象、道路、渋滞、車両、架装ボディ、整備等の状況)や運転方法(急発進、エアコン使用等)に応じて燃料消費率は異なります。

エンジン主要諸元表

項目	型式	ディーゼル	ガソリン
		1GD-FTV型	1TR-FE型
種類		直列4気筒	直列4気筒
内径×行程	mm	92.0×103.6	86.0×86.0
総排気量	L	2.754	1.998
圧縮比		15.6	10.4
最高出力:ネット	kW(PS)/r.p.m.	106(144)/3,400	97(132)/5,600
最大トルク:ネット	N・m(kgf・m)/r.p.m.	300(30.6)/1,200~3,200	179(18.3)/4,000

トランスミッション主要諸元表

項目	型式	R451/R351F型	R452型	AC60E/AC60F型
	形式	5速マニュアル		6速オートマチック(6 Super ECT)
1速		4.313	5.146	3.600
2速		2.330	2.780	2.090
3速		1.436	1.509	1.488
4速		1.000	1.000	1.000
5速		0.838	0.830	0.687
6速		—	—	0.580
後退		4.220	5.035	3.732

自動車リサイクル法の施行により、下表のリサイクル料金が別途必要となります。

リサイクル料金表(単位:円)

※リサイクル料金は'24年6月時点の金額

車種	リサイクル預託金				資金管理料金	合計	エアバッグ類レスオプション時の加算額
	シュレッダーダスト料金	エアバッグ類料金	フロン類料金	情報管理料金			
カーゴ	4,730	2,800	1,650	130	290	9,600	-2,800

- リサイクル預託金が預託済のお車を商品車として譲渡する旧所有者(譲渡人)は、車両価値部分とリサイクル預託金相当額の合計額を新所有者(譲受人)からお受け取りになることにより、リサイクル預託金の返金を受けることができます。詳しくは、取扱い販売店におたずねください。
- 荷台(バンボディ、冷凍ボディ、テールゲート昇降機構含む)は自動車リサイクル法対象外の架装物であり、処理費用は上記のシュレッダーダスト料金には含まれておりません。詳しくは取扱い販売店におたずねください。

■名入れ、架装の指定にご利用ください。

バン型車

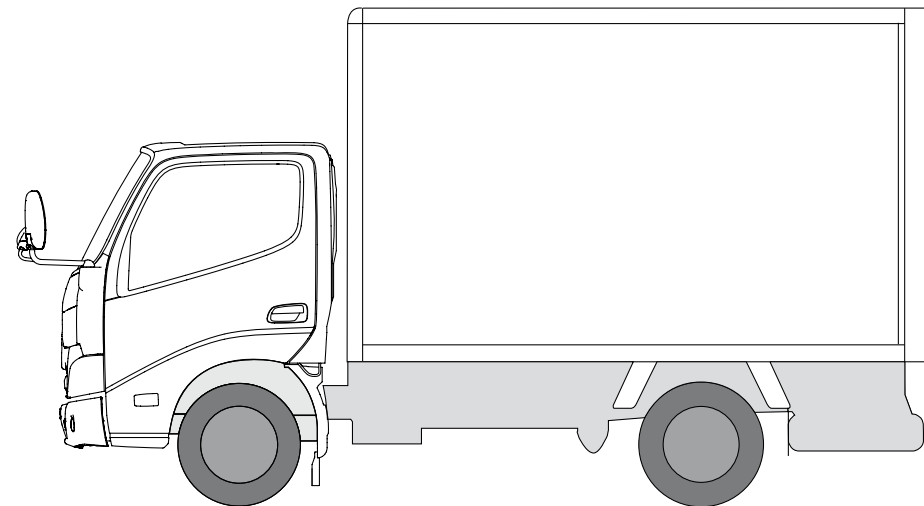
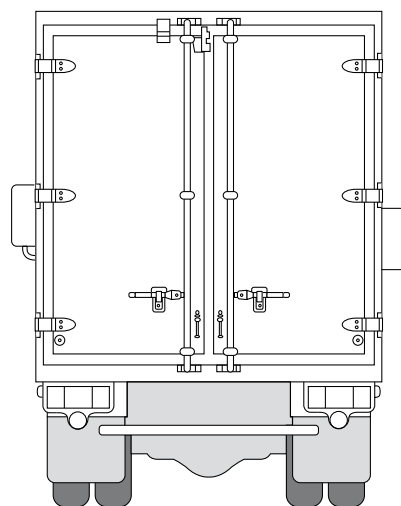
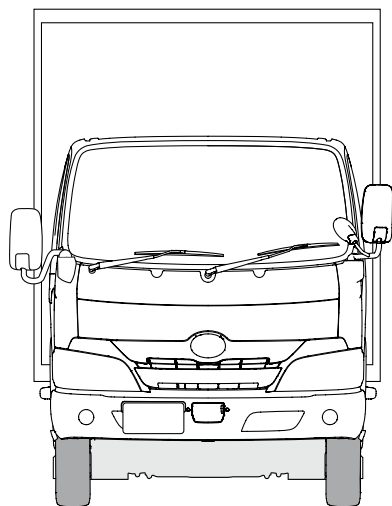

リフト付トラック

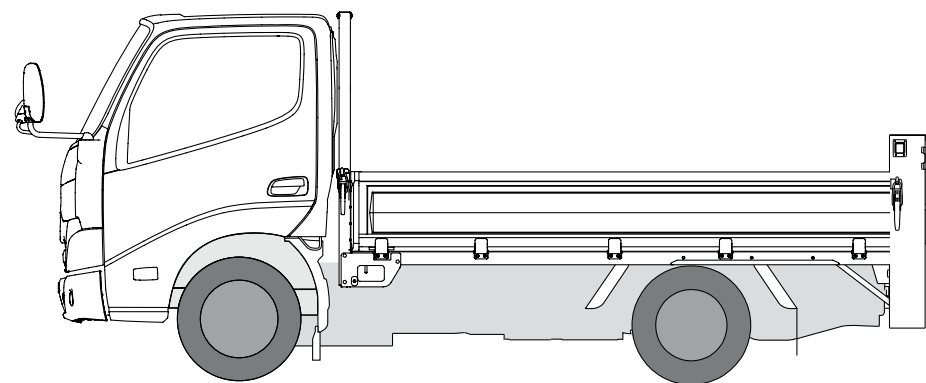
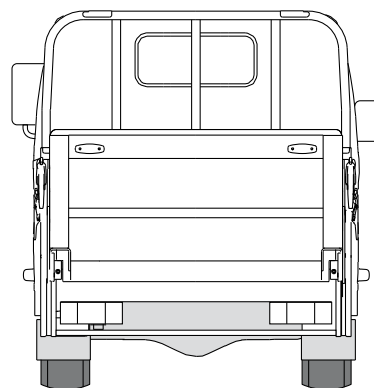
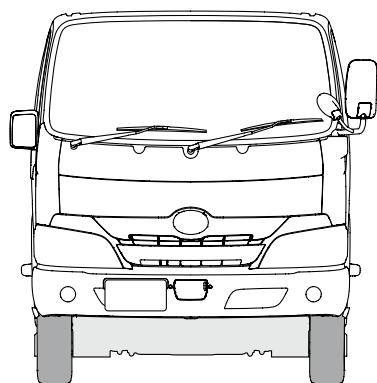

用途に合わせたオリジナル特装車も承っております。
お近くの販売店へお気軽にご相談ください。

製造事業者：日野自動車株式会社

架装メーカー：株式会社北村製作所(アルミバン)

極東開発工業株式会社(垂直式パワーゲート車／パワーゲート車)

株式会社デンソー(冷凍機)

トヨタ車体株式会社(アルミバンS／冷凍車／パワーリフト車)

詳しくは! <https://toyota.jp>

発進・加速はゆるやかに。エコドライブに心がけよう。

このカタログに関するお問い合わせは、お近くのダイナ取り扱い販売店
または下記のお客様相談センターへ

トヨタ自動車株式会社 お客様相談センター

全国共通・フリーコール ☎ 0800-700-7700 オープン時間 365日 9:00～18:00

所在地 〒450-8711 名古屋市中村区名駅4丁目7番1号

本仕様ならびに装備は予告なく変更することがあります。(このカタログの内容は24年6月現在のもの)
ボディカラーおよび内装色は撮影の条件、ご覧になる印刷物または画面によって実際の
色とは異なって見えることがあります。

フォーム/チャット/手話通訳のお問い合わせサービスもご利用いただけます。
詳しくはWEBページからご覧ください。



START YOUR IMPOSSIBLE 